

VYSOKÁ ŠKOLA EKONOMICKÁ V PRAZE
FAKULTA MEZINÁRODNÍCH VZTAHŮ



Fakulta mezinárodních vztahů

Reprezentácia športovcov v športových organizáciách

(Závěrečná práce)

Autor: Mgr. Matej Tóth

Vedúci práce: Ing. Eva Grebe

Vedúca z praxe: Mgr. Danka Barteková, PhD.

Prehlásenie:

Prehlasujem, že som seminárnu prácu vypracoval samostatne a vyznačil všetky citácie z prameňov.

V Banskej Bystrici dňa 12.5.2023

A handwritten signature in blue ink, consisting of a large, stylized 'J' followed by 'o' and 'y'.

podpis študenta

Zoznam skratiek:

ANOC (ANOV)- Asociácia národných olympijských výborov

EOV- Európsky olympijský výbor

KŠ KOV- Komisia športovcov kontinentálneho olympijského výboru

KŠ MF- Komisia športovcov medzinárodnej športovej federácie

KŠ MOV- Komisia športovcov Medzinárodného olympijského výboru

KŠ NŠZ- Komisia športovcov národného športového výboru

KŠ SOŠV- Komisia športovcov Slovenského olympijského a športového výboru

MF- Medzinárodná federácia

MOV- Medzinárodný olympijský výbor

NOV- Národné olympijské výbory

OH- Olympijské hry

SAO- Slovenská asociácia olympionikov

SOŠV- Slovenský olympijský a športový výbor

SOV- Slovenský olympijský výbor

WADA- Svetová antidopingová agentúra

WOA- Svetová asociácia olympionikov

ZOH- Zimné olympijské hry

Obsah

Úvod	6
1. Analýza vzniku zastúpenia športovcov v športových organizáciách	8
1.1 Formovanie a vznik komisie športovcov MOV	8
1.1.1 Predpoklady vzniku komisie športovcov MOV	8
1.1.2 Vznik a zloženie prvej komisie športovcov MOV	10
1.1.3 Významné míľniky histórie komisie športovcov MOV	12
1.2 Formovanie a vznik komisie športovcov SOV	14
2. Analýza aktuálneho stavu foriem reprezentácie športovcov v športových organizáciách	16
2.1. Komisia športovcov MOV	16
2.2. Komisia športovcov EOV	20
2.3. Komisia športovcov SOŠV	21
2.4. Zastúpenie športovcov v NŠZ na Slovensku	23
2.4.1. Prieskum aktuálneho stavu zastúpenia športovcov v NŠZ	23
2.5. Zastúpenie športovcov v hráčskych odborových organizáciách na Slovensku	28
2.6. Asociácie olympionikov	31
2.7. Vzťahy medzi jednotlivými formami reprezentácie športovcov	33
3. Analýza a návrhy riešenia pre komisie športovcov na Slovensku	35
3.1. Interview s bývalými a súčasnými členmi komisie športovcov SOV/SOŠV	35
3.1.2. Analýza odpovedí z interview	45
3.2. Návrhy pre komisie športovcov na Slovensku	47
Záver	50
Zdroje	52

Pod'akovanie

Dovoľujem si touto cestou poďakovať všetkým, ktorí mi pomohli s tvorbou mojej záverečnej práce. Predovšetkým vedúcim práce Ing. Eve Grebe a Mgr. Danke Bartekovej, PhD. za ich cenné rady a odborné vedenie. Ďakujem aj respondentom rozhovorov a dotazníkov, ktorí svojimi odpoveďami prispeli k výstupom tejto práce.

Úvod

Reprezentácia športovcov v športových organizáciách a v ich výkonných orgánov sa stáva v ostatnom období veľmi aktuálnou. Samotné organizácie si uvedomujú potrebu zapájania športovcov do rozhodovacieho procesu (z dôvodu good governance a ľahšieho presadzovania rozhodnutí ak sa na nich podieľajú aj samotní športovci). Sám som prešiel viacerými komisiami športovcov a funkciami v nich na národnej aj medzinárodnej úrovni. V tejto práci sa preto zameriam na analýzu fungovania komisií športovcov a jej význam pre športové hnutie.

Pre potreby tejto práce si kladiem nasledovné výskumné otázky:

1. Aký je historický vývoj a súčasný stav reprezentácie športovcov v športových organizáciách?
2. Ako vieme zlepšiť a zefektívniť fungovanie komisií športovcov na Slovensku?

Prvý východiskový bod mojej práce je analýza historického vývoja reprezentácia športovcov. Vznik komisií športovcov je relatívne mladý, ale športovci mali svojich zástupcov aj pred vznikom samotných komisií športovcov. Významný je aj vývoj komisií športovcov. Koncept, vplyv, rozšírenosť komisií vo svete sa od založenia komisie športovcov MOV v roku 1981 výrazne menil.

Dôležitým bodom mojej práce je analýza aktuálneho systému fungovania reprezentácie športovcov vo svete a na Slovenku. Ich prepojenie a modely fungovania. Ako kooperujú, aký vzťah interakcia je medzi jednotlivými úrovňami komisií športovcov a aký je vzťah s ďalšími organizáciami zastupujúcich športovcov. Analýza bude vykonaná z dostupných zdrojov- ako sú východiskové dokumenty (olympijská charta a stanov) a aktuálne štatúty, analýza jednotlivých komisií športovcov, z prieskumu zapojenia zástupcov športovcov v športových organizáciách na Slovensku a na základe rozhovorov s kompetentnými respondentami.

Súčasťou analýza bude aj zisťovanie významu komisií športovcov pre športové hnutie. Aká je efektivita fungovania, vplyv na rozhodovacie procesy v športovom hnutí a najdôležitejšie rozhodnutia, ktoré komisie športovcov ovplyvnili.

Cieľom mojej práce je analýza historického vývoja a aktuálneho stavu zastúpenia reprezentantov športovcov v komisiách športovcov a ďalších formách reprezentácie športovcov a na ich základe uviesť návrhy a odporúčania na efektívnejšie fungovanie a posilnenie komisií športovcov národných olympijských výborov a národných zväzov.

1. Analýza vzniku zastúpenia športovcov v športových organizáciách

1.1. Formovanie a vznik komisie športovcov MOV

1.1.1. Predpoklady vzniku komisie športovcov MOV

Za dôležité obdobie formovania myšlienky vzniku inštitucionálneho zastúpenia športovcov v olympijskom hnutí, a tým vzniku komisie športovcov MOV, môžeme považovať obdobie sedemdesiatich rokov 20.storočia. Počas príprav X. olympijského kongresu 1973 vo Varne vznikla prípravná komisia, ktorá mala zodpovednosť za členstvo v Medzinárodnom olympijskom výbore (ďalej MOV), vzťahy medzi MOV, Národnými olympijskými výbormi (ďalej NOV) a medzinárodnými federáciami a olympijské kongresy. Z tejto komisie, ktorá bola založená v marci 1969, vznikla Komisia pre olympijský kongres v októbri 1970, z ktorej sa v septembri 1971 stala Tripartitná komisia MOV.

„V máji 1972 bolo urobené definitívne rozhodnutie vykonať usporiadanie X. olympijského kongresu vo Varne od 30. septembra do 4. októbra 1973.“ (Wassong, 2021)

Ešte predtým, ako bol dohodnutý dátum a hostiteľské mesto, sa začali diskusie o možných témach a účastníkoch. Na zasadnutí tripartitnej komisie Talian Giulio Onesti v Ženeve v roku 1971 uviedol, že olympijský kongres bude veľmi dôležitým medzinárodným podujatím, a preto by sa malo zväziť pozvanie predstaviteľov medzinárodných, kontinentálnych, regionálnych a národných orgánov zodpovedných za rozvoj amatérskeho športu. Čo je ešte pozoruhodnejšie, Onesti tiež predložil dva návrhy týkajúce sa olympijských športovcov, pričom informoval svojich kolegov členov komisie, že *„tiež považuje za užitočné preskúmať užitočnosť pozvať čo i len symbolické zastúpenie športovcov (najlepšie olympijských medailistov), vybraných zo všetkých piatich kontinentov“*; (Wassong, 2021) a navrhnutie zasadania kongresu na tému Športovec na olympijských hrách. Práve v tomto momente sa prvýkrát začalo diskutovať o téme športovcov v súvislosti s olympijským kongresom.

„Po diskusiách v rámci tripartitnej komisie sa na X. olympijskom kongrese nakoniec zúčastnilo 60 členov MOV, 179 delegátov z 81 národných olympijských výborov, 68

delegátov z 26 medzinárodných federácií a približne 50 účastníkov ako pozorovatelia bez práva hovoriť. Medzi nimi 11 športovcov – vrátane deväť zlatých medailistov z Mníchova 1972.“ (Wassong, 2021)

Keďže športovci mali oficiálny štatút pozorovateľov, neboli uvedení v správe kongresu, neboli pozvaní prednášať prejavy ani prispievať do diskusií. Mali zakázané prednášať prejavy, prispievať do diskusií a vyjadrovať sa k témam, ktoré sa ich priamo dotýkali. K týmto témam patrili spôsobilosť športovcov, liberalizácia amatérskych pravidiel, zdravotné riziká vrcholového športu, politická a národná inštrumentalizácia športovcov, ťažkosti pri prechode z atletického na post-športový život a tendencia k prehnanej snahe o rekordy.

Len niekoľko delegátov kongresu sa zaoberalo dôležitosťou zapojenia športovcov do budúcich diskusií o profile a rozvoji olympijského hnutia a vnímavosti k ich názorom v rozhodovacích procesoch. Medzi takýmito názormi vyčnieva reč Raoula Molleta (v tom čase prezidenta Belgického olympijského výboru), ktorý prvý zmienil myšlienku vytvorenia komisie športovcov.

To viedlo k zahrnutiu bodu 6 do konečných odporúčaní Kongresu, ktorý navrhoval, aby tri orgány (MOV, Medzinárodné federácie a národné olympijské výbory) preskúmali, ako môžu mať užšie kontakty so športovcami.

Na kongrese vo Varne bolo rozhodnuté udržať konanie olympijských kongresov v pravidelných osemročných cykloch. V júni 1979 výkonná rada MOV rozhodol o konaní XI. Kongresu v Baden-Badene v roku 1981 s témou „Zjednotení športom a pre šport“.

Prípravy kongresu sťažovala politická situácia. Po napadnutí Afganistanu vojskom Sovietskeho zväzu prišla reakcia západu a 65 krajín bojkotovalo olympijské hry v roku 1980 v Moskve. Čo bolo frustrujúce predovšetkým pre športovcov.

Prípravy na XI. olympijský kongres v Baden-Baden boli bojkotom tiež dotknuté, takže až vo februári 1981 oznámila exekutíva MOV, že sa kongres uskutoční.

Rovnako ako vo Varne, ani v Baden-Baden nebola samostatná téma o športovcoch, ale predpokladalo sa, že vybrané témy (Zjednotení športom a pre šport, medzinárodná spolupráca a vyhliadky olympijského hnutia) by poskytli dostatočný impulz na riešenie akejkoľvek oblasti ovplyvňujúce športovcov.

Okrem toho, ešte pred zhoršením politickej situácie a bojkotom, sa začali, myšlienky v Tripartitnej komisii, aby boli športovci zastúpení na kongrese. Komisia sa dohodla na pozvaní 30 olympijských medailistov. Nominovaní mali byť národnými olympijskými výbormi a medzinárodnými výbormi a záverečný výber bol na Tripartitnej komisii. Kvôli rovnomernému zastúpeniu, bolo cieľom obsiahnuť aspoň jedného športovca z každého z 26 zimných a letných olympijských športov.

Tesne pred kongresom nabádal na proaktivitu v tejto oblasti aj novozvolený prezident MOV Juan Antonio Samaranch. Celkový počet pozvaných športovcov sa zvýšil na 35, keďže boli akceptovaní všetci navrhnutí športovci. Okrem toho, a na rozdiel od X. olympijského kongresu vo Varne, štyria z pozvaných športovcov mali byť nominovaní ako rečníci.

„XI. olympijský kongres, ktorý sa konal od 23. až 28. septembra 1981 v nemeckom kúpeľnom meste Baden-Baden, formoval históriu olympijského hnutia.“ (Wassong, 2021)

Jeho cieľom bolo vybaviť olympijské hnutie s novým a stabilným konceptom pre budúcnosť, ktorý mal byť v súlade s neustále sa meniacou spoločnosťou a modernizujúcim sa športovým svetom. Tento cieľ bol dosiahnutý prostredníctvom mnohých reforiem, ktoré boli úspešne implementované bezprostredne po XI. olympijskom kongrese:

„Zosúladenie amatérskeho pravidla s potrebami športovcov, iniciovanie silnejšej pozície v boji proti dopingu, posilňovanie autonómie športu a jeho organizácií, podpora žien v olympijskom hnutí, rozvoj udržateľných marketingových stratégií– a založenie komisie športovcov.“ (Wassong, 2021)

1.1.2. Vznik a zloženie prvej komisie športovcov MOV

Kľúčové pre vytvorenie samotnej komisie športovcov MOV bola aktivita pozvaných športovcov na XI. olympijskom kongrese. Sprostredkovateľom medzi MOV a športovcami na kongrese sa stal Peter Tallberg, jediný aktívny športovec a člen MOV zároveň.

Skupina športovcov pracovala veľmi aktívne. *„Napriek jazykovým bariéram a rozdielnej športovo-politickej socializácii, sa dokázala skupina športovcov dohodnúť*

na témach a spoločných stanoviskách na anti-doping, spôsobilosť športovcov, úloha žien v športe a politike a olympijské ceremónie“. (Wassong, 2021). Súbežne s tým pracovali na spoločných prejavoch. Tallbergovi a Bachovi sa podarilo presvedčiť Samarancha o navýšenie času na prejavy. Preto na kongrese nakoniec odznelo šesť prejavov športovcov: Bach hovoril o spôsobilosti športovcov, Ivar Formo o probléme dopingu, Svetla Otzetova o rovnakých právach žien v olympijskom hnutí, Kipchoge Keino o športe a politike a Vladislav Tretyak o olympijských ceremonióch a Coe bol vybraný, aby zhrnul reprezentácie športovcov v záverečnom vyhlásení, v ktorom upozornil na ústrednú tému- dôležitosť inštitucionálneho zastúpenia v rámci MOV.

Tento návrh podporili viacerí významní rečníci. Na základe toho sa Samaranch rozhodol umožniť zvýšenú spoluprácu so športovcami a vytvoriť inštitucionálne zastúpenie športovcov v rámci MOV.

Hneď po kongrese sa začalo MOV venovať formovaniu komisie športovcov.

„Výkonná rada MOV nakoniec rozhodla o založení komisie športovcov MOV počas svoje stretnutie v Sarajeve v decembri 1981“. (Wassong, 2021)

Zloženie Komisie športovcov MOV (zakladajúci členovia):

Predseda: Peter Tallberg (FIN)- jachting

Členovia: Thomas Bach (GER)- šerm

Sebastian Coe (GBR)- atletika

Ivar Formo (NOR)- lyžovanie

Kipchoge Keino (KEN)- atletika

Svetla Otzetova (BUL)- veslovanie

Vladislav Tretyak (USSR)- hokej

Prvé zasadnutie novozaloženej komisie športovcov MOV sa konalo 24. mája 1982 v Ríme.

1.1.3. Významné míľniky histórie komisie športovcov MOV

MOV a samotní športovci sa však neuspokojili so založením komisie. Postupnými krokmi sa snažili, aby ich hlas silnel a športovci mohli získavať významnejšie postavenie v športovom hnutí. Snaha bola o výraznejší vplyv vo výkonných funkciách- vo výkonnom výbore MOV, v komisiách, či pracovných skupinách. Významným cieľom bolo členstvo zástupcov športovcov priamo v MOV. Dnes vieme, že všetky tieto ciele a snahy sa podarilo naplniť.

V roku 1986 bolo prvé stretnutie komisie športovcov s výkonným výborom MOV. Prvé vymenovanie člena komisie športovcov do lekárskej komisie MOV, o ktoré sa žiadalo od roku 1982. Prví zástupcovia športovcov navštívili olympijské hostiteľské mestá a radili v prípravách na budúce olympijské hry- Calgary 1988 a Soul 1988.

Počas olympijských hier v Calgary 1988 sa v olympijskej dedine konala prvá športová konferencia/seminár. Zástupca komisie športovcov bol zahrnutý na denných koordinačných stretnutiach počas olympijských hier.

Komisia športovcov zdôrazňovala svoje priority v boji proti dopingu v „Soulskej deklarácii“. Vyhlásenia o význame neohláseného náhodného testovania v tréningu a súťaži, zmysluplné sankcie za osoby uznané vinnými (športovci, tréneri a správcovia) a výchovno-preventívne iniciatívy.

Vydanie prvej svetovej Medzinárodnej olympijskej antidopingovej charty. Priamy vplyv na tvorbu mali aj zástupcovia komisie športovcov, keďže boli súčasťou pracovnej skupiny pre Anti-doping v športe.

V roku 1994 Výkonná výbor MOV schválila predbežný návrh voľby časti komisie športovcov MOV, ktorý vypracovala komisia športovcov.

„Na XII. olympijskom kongres v Paríži v roku 1994 obsahovala reprezentácia športovcov 55 krátkych vyhlásení a kľúčových prejavov na tému Súčasný športovec.“(Wassong, 2021). Vidieť obrovský posun oproti prvému kongresu, kde mali zástupcovia športovcov 6 prejavov.

Zloženie komisie športovcov bolo upravené v roku 1995 tak, aby zahŕňalo 10 volených členov (7 z letných olympijských hier a 3 zo zimných olympijských hier).

„Prvé voľby športovcov do komisie športovcov sa uskutočnili na olympijských hrách v Atlante 1996. 55,6 % z 10 318 súťažiacich športovcov volilo sedem zástupcov.“ (Wassong, 2021)

Obrovský škandál MOV v roku 1998, keď médiá informovali, že členovia MOV prijali úplatky, aby pri voľbe usporiadateľského mesta pre zimné olympijské hry v roku 2002 odovzdali svoj hlas Salt Lake City, spustil reformný proces v olympijskom hnutí. V roku 1999 boli zástupcovia komisie športovcov MOV súčasťou Komisie pre reformu MOV 2000. Táto reforma znamenal významnú zmenu nielen pre samotné MOV, ale aj pre komisiu športovcov MOV a následne aj pre zástupcov športovcov v komisiách športovcov medzinárodných organizácii, či národných olympijských výborov.

Členstvo v MOV sa revidovalo ako priamy dôsledok reformného procesu so zmenami, vrátane rovnakého zastúpenia národných olympijských výborov, medzinárodných federácii a športovcov po 15 zástupcov. *„Komisia MOV 2000 odporúča nastavenie maximálneho počet členov MOV na 115, rozdelených nasledovne: 70 individuálnych členov, 15 zástupcov NOV, 15 zástupcov MF a 15 členov športovcov.“* (Wassong, 2021).

Z 15 športovcov mali byť ôsmi zvolení na letných olympijských hrách, štyria zvolení na zimných olympijských hrách a traja vymenovaní prezidentom MOV. MOV rozhodol, že predseda komisie športovcov sa po ďalších voľbách na olympijských hrách v Sydney v roku 2000 stane členom výkonného výboru MOV. Jeden člen komisie športovcov bol vymenovaný aj do výkonného výboru Svetovej anti-dopingovej agentúry (WADA) a štyria členovia komisie športovcov do Zakladateľskej rady WADA.

„Voľbami športovcov do komisie športovcov a následne do MOV nastal zlom vo vnímaní športovcov. Ich zodpovednosť za reprezentáciu olympijského hnutia sa už neobmedzovala na ich integrálnu atletickú dokonalosť a ako hlas vydávajúci odporúčania, ale teraz zahŕňala aktívnu účasť na voľbách a rozhodovacích procesoch v MOV. To preukázalo dlho očakávanú dôveru a uznanie voči športovcom ako ústredným hráčom olympijského hnutia. Znamenalo to však aj zvýšenie priamej zodpovednosti športovcov reprezentovať a rozvíjať olympijské hnutie z ich špeciálnej perspektívy ako ústredných aktérov olympijského športu.“ (Wassong, 2021)

Všetky tieto významné udalosti a posilňovanie vplyvu športovcov v olympijskom hnutí paralelne vplývali aj na postavenie športovcov v celom športovom hnutí. Tak, ako samotní športovci videli príklad v komisií športovcov a tlačili tak na svoje organizácie so snahou o získanie „miesta pri stole“, tak aj MOV tlačilo na športové organizácie vo svete, aby prizývali športovcov do riadiacich procesov a počúvalo ich hlas. To zaznelo aj z úst z prezidenta MOV Juana Antonia Samarancha na stretnutí s komisiou športovcov MOV: *„Koncept voľby atlétov bol extrémne dôležitý a mal by byť nasledovaný veľa ďalšími športovými organizáciami.“* (Wassong, 2021)

1.2. Formovanie a vznik komisie športovcov SOV

Procesy v medzinárodnom olympijskom výbore mali významný vplyv aj na proces vytvorenia komisie športovcov Slovenského olympijského výboru. Ten bol v porovnaní s medzinárodnou komisiou oveľa jednoduchší. V prvom rade už bol príklad vo svete a v druhom rade nemuseli za založenie bojovať samotní športovci a presviedčať vedenie SOV o nutnosti takejto komisie. Pri tvorbe komisie športovcov MOV bol princíp zmeny zdola, kdežto pri komisii športovcov SOV bolo rozhodnutie zhora. Prvý tlak na SOV (rovnako na ostatné národné olympijské výbory) nastal už koncom milénia, počas prvých volieb do komisie športovcov MOV. *„Keďže len národné olympijské výbory so zriadenou komisiou športovcov alebo ekvivalentným orgánom mali možnosť nominovať kandidáta do volieb do KŠ MOV. Vďaka tomu postupne rástol počet komisií NOV vo svete. Z 35 komisií športovcov na OH v Atlante na 45 počas OH v Sydney.“* (Dichter a Kidd, 2012)

Ale až na základe udalostí, ktoré sa udiali v súvislosti s reformou MOV a prijatej novej olympijskej charty bol dosiahnutý dnešný stav, keď minimálne formálne má každý NOV založenú komisiu športovcov. To bol spúšťač aj pre SOV, aby pristúpilo ku kreovaniu komisie športovcov.

„Prvým krokom bolo sedemnásťte zasadnutie SOV v apríli 2000, ktoré schválilo novelu Stanov SOV, zohľadňujúcu všetky rozsiahle zmeny v Olympijskej charte, prijaté na mimoriadnom zasadnutí MOV v decembri 1999. Medzi zmeny v stanovách patrilo aj nový spôsob voľby členov SOV z radov olympionikov a zvýšenie počtu ich zastúpenia na valnom zhromaždení.“ (Grexa a Souček, 2007)

Samotná Komisia športovcov SOV však vznikla až o dva roky neskôr. Výkonný výbor SOV ju ustanovil v júni 2002. Jej prvým predsedom sa stal hokejový olympionik Jerguš Bača, účastník ZOH 1994 a 1998, ktorého v roku 2002 zvolili aj za člena komisie športovcov Európskych olympijských výborov.

Komisia sa v priebehu dvoch desaťročí vyvíjala. *„Významná zmena sa udiala už v novembri 2004, keď delegáti 29. Valného zhromaždenia SOV schválili úpravu stanov, vďaka ktorým sa jeden zástupca komisie športovcov stal ex-officio členom výkonného výboru SOV.“* (Grexa a Souček, 2007) Rovnako sa posilnil hlas športovcov aj nomináciou do dozornej rady SOV a neskôr aj do rady Antidopingovej agentúry SR. V priebehu fungovania sa menili počty členov a ich rozloženie. Ostatná výrazná zmena sa dotkla komisie po roku 2018, kedy sa Slovenský olympijský výbor (SOV) transformoval na strešnú organizáciu slovenského športového hnutia. Na 55. Valnom zhromaždení boli schválené Stanovy SOV vrátane zmeny názvu organizácie na Slovenský olympijský a športový výbor (SOŠV). Na základe toho bola komisia športovcov rozšírená o dvoch športovcov neolympijských športov, ktorí by mali byť volení na Svetových hrách neolympijských športov.

2. Analýza aktuálneho stavu foriem reprezentácie športovcov v športových organizáciách

2.1. Komisia športovcov MOV

Komisia športovcov MOV je najvplyvnejšou komisiou športovcov. Od založenia v roku 1981 prešla rôznymi zmenami, ktoré však mali spoločného menovateľa- posilňovanie hlasu športovcov v olympijskom hnutí, ako vzor pre ostatné komisie športovcov aj v celom športovom hnutí. Postupne jej vplyv rástol. Dnes plní dôležité funkcie v rozhodovacom procese MOV. Riadi sa Predpismi komisie športovcov MOV, má 23 členov, ktorých voľby sa riadia Predpismi volebnej procedúry komisie športovcov MOV.

Poslaním MOV je umiestniť športovcov do centra odporúčaní olympijského hnutia a olympijskej agendy 2020 a ďalej podporovať a chrániť čistý a spravodlivý šport. Komisia športovcov MOV slúži ako spojenie medzi športovcami a MOV. V záujme dosiahnutia tohto cieľa má komisia športovcov MOV vedúcu úlohu so športovcami v olympijskom hnutí.

Hlavným poslaním komisie športovcov MOV je zabezpečiť, aby pohľad športovcov zostal stredobodom rozhodnutí olympijského hnutia.

Povinnosti komisie športovcov MOV uvedené v Predpisoch KŠ MOV sú:

Posilniť, podporovať zastúpenie a zabezpečiť zastúpenie športovcov v rozhodovacích procesoch olympijského hnutia. Podporovať rozvoj športovcov v ich športovej a nešportovej kariére.

Vyššie spomenuté povinnosti sa snaží komisia športovcov naplňovať cez členstvo vo výkonnom výbore MOV, v pracovných komisiách a skupinách, výkonnom výbore WADA a cez ďalšie množstvá aktivít.

Úlohy a aktivity spojené s konaním olympijských hier:

- Proces hodnotenia kandidátskeho mesta
- Monitorovanie organizácie olympijských hier
- Práca na programe olympijských hier

Boj proti doping:

- Zvyšovanie povedomia medzi športovcami všetkých kategórií
- Podpora a zapájanie sa do iniciatív Svetovej antidopingovej agentúry (WADA), napr. podpora antidopingového pasu a harmonizácia pravidiel a sankcií
- Upozornenie na riziká užívania výživových doplnkov

V oblasti ženy v športe:

- Podporovať účasť žien na olympijských hrách a vo všeobecnosti v športe
- Povzbudzovanie žien, aby zaujali vedúce pozície v športovej administratíve
- Rozvoj školiacich a vzdelávacích projektov pre ženy
- Zvyšovanie povedomia a poskytovanie informácií prostredníctvom kontinentálnych seminárov a svetových konferencií

Od roku 2005 spustila MOV Program kariéry športovcov MOV, ktorý aktuálne zahŕňa tri hlavné osi:

- Vzdelávanie: poskytovanie informácií, zoznamu kritérií a kontrolného zoznamu, ktorý umožňuje športovcom vykonávať „duálnu kariéru“ (šport a štúdium) v najlepších podmienkach.
- Životné zručnosti: sprístupnenie praktických súborov poskytujúcich športovcom informácie, rady alebo kontrolný zoznam o témach týkajúcich sa ich každodenného života (výživa, boj proti dopingu, finančné plánovanie atď.).
- Zamestnanie: služby súvisiace s prípravou a riadením kariéry (vypracovanie životopisov, príprava na prijímacie pohovory atď.) ponúkané športovcom počas a po skončení ich vrcholovej športovej kariéry.

Kariérny program Athlete365 Career+ je jeden z najdôležitejších projektov Komisie športovcov MOV.

Športovci sú dôležitými vzormi s potenciálom ovplyvňovať a inšpirovať, preto sa komisia snaží využiť ich potenciál na propagovanie agendy životného prostredia a udržateľnosti:

- Podpora zdravého životného prostredia pre každého
- Zvyšovanie povedomia o environmentálnych problémoch medzi organizátormi športových podujatí
- Prispievanie k čo najlepšiemu začleneniu športovísk do prostredia

Komisia športovcov podporuje aj humanitárne programy s presahom športu:

- Podpora zdravého životného štýlu prostredníctvom športu – prevencia HIV a AIDS a diskriminácia ľudí žijúcich s HIV.
- Podpora olympijských ideálov mieru a vzájomného porozumenia v komunitách prostredníctvom športu a olympijského prímeria.
- Podpora trvalo udržateľného rozvoja a ekologického správania v športovej komunite.
- Informovanie o Programe vzdelávania o olympijských hodnotách, iniciatíve na podporu šírenia našich hodnôt a histórie medzi mládežou na celom svete.

Nositelmi všetkých týchto cieľov a úloh sú členovia komisie športovcov. Nemenej dôležité na dosahovanie týchto cieľov je však aj kooperácia s ostatnými komisiami športovcov na rôznych úrovniach. Na koordináciu slúžia tzv. „global calls“. Sú to konferenčné hovory komisie športovcov MOV s globálnou sieťou zástupcov športovcov, kde sú pozývaní zástupcovia komisií športovcov národných olympijských výborov, medzinárodných športových federácií, Svetovej antidopingovej agentúry, Medzinárodného paralympijského výboru a kontinentálnych asociácií. Uskutočňujú sa minimálne štyrikrát ročne, okrem zástupcov športovcov sú prizývaní aj zástupcovia vedenia MOV (často aj prezident Thomas Bach), WADA, organizátori olympijských hier a pod. Preberajú sa vždy aktuálne témy. Komisia športovcov MOV získava na dané témy spätnú väzbu od zástupcov ostatných komisií.

Medzinárodné športové fóra sú možnosťou osobného stretnutia a diskusie. Organizované sú Komisiou športovcov MOV a zúčastňujú sa na nich členovia komisie športovcov národných olympijských výborov, všetkých federácií letných a zimných olympijských športov, Svetovej antidopingovej agentúry, Medzinárodného paralympijského výboru, všetkých organizačných výborov olympijských hier a kontinentálne asociácie, ako aj zástupcovia Svetovej asociácie olympionikov a členovia národných asociácií olympionikov

Prvé Medzinárodné fórum športovcov MOV sa konalo v roku 2002 a odvtedy sa stalo kľúčovou súčasťou svetového športového kalendára a dôležitým prostriedkom pre športovcov, aby sa podelili o svoj hlas a diskutovali a riešili kľúčové problémy.

9. Medzinárodné fórum športovcov, ktoré sa konalo v Lausanne v apríli 2019, bolo doteraz najväčším osobným stretnutím reprezentantov športovcov. Na trojdňovom podujatí sa zúčastnilo viac ako 350 zástupcov športovcov. Po prvýkrát boli pozvaní

zástupcovia športovcov z každého národného olympijského výboru, aby sa pripojili k zástupcom z každej medzinárodnej federácie, čo viedlo k skutočne globálnemu zhromaždeniu reprezentujúcemu celé spektrum športov olympijského hnutia.

O dva roky neskôr sa konalo 10. Medzinárodné fórum športovcov, ktoré sa kvôli pretrvávajúcej pandémie COVID-19 muselo uskutočniť virtuálne- online. Zaregistrovaním takmer 2 000 členov komisie športovcov sa toto fórum stalo najväčším podujatím reprezentantov športovcov v histórii.

Ale komunikácia medzi komisiou prebieha aj priamo so športovcami, ktorí nie sú členmi komisií športovcov. „Platforma *Athlete365* je oficiálna komunita pre elitných športovcov a olympionikov, ktorá poskytuje podporu prostredníctvom relevantných rád, nástrojov a služieb.“ (Athlete365)

Slúži ako sprievodný komunikačný kanál medzi komisiou športovcov MOV so športovcami. Tu sa športovci dozvedia o aktivitách a projektoch komisie a MOV.

„Do konca roka 2022 počet členov Athlete365 dosiahol 130 000 v porovnaní s 88 000 na konci roka 2021 – čo predstavuje nárast o 47 percent. Okrem toho viac ako 80 percent olympionikov, ktorí súťažili na Tokiu 2020 alebo Pekingu 2022, sú teraz členmi Athlete365.“ (Olympics.com)

Komisia športovcov je zložená z maximálne dvanástich aktívnych športovcov zvolených športovcami na olympijských hrách a maximálne jedenástimi ďalšími aktívnymi športovcami vymenovanými prezidentom MOV. Počet vymenovaných členov musí byť vždy nižší ako počet zvolených členov.

Ak je zvolených dvanásť členov, osem zastupuje letné športy a štyria zimné športy.

Voľba nových členov sú organizovaná tak, aby pri príležitosti každého konania olympijských hier boli zvolení štyria noví členovia (letné športy) a dvaja noví členovia pri každých zimných olympijských hrách (zimné športy)

Podľa volebných pravidiel je voľba členov organizovaná tak, aby sa zabezpečilo spravodlivé a široké zastúpenie športu v rámci komisie. Počas jednotlivých volieb môže byť zvolený len jeden športovec za konkrétny šport a jednu krajinu.

2.2. Komisia športovcov EOV

Komisia športovcov Európskych olympijských výborov je komisiou zriadenou Európskymi olympijskými výbormi (ďalej EOV) na základe článku 14 Stanov EOV. Štatút komisie športovcov bol prijatý Výkonným výborom EOV v máji 2005 v Tirane v Albánsku. Všetky zmeny, ktoré by boli v budúcnosti prijaté, musia byť odkonzultované s komisiou športovcov. Predseda komisie športovcov je podľa stanov ex-officio členom výkonného výboru EOV.

Komisia športovcov je zložená minimálne desiatimi športovcami. Z toho ôsmi sú volení. Z nich šiesti za letné športy a dvaja za zimné. Maximálne štyria členovia komisie môžu byť dosadení výkonným výborom EOV (na základe vyváženia regiónov, pohlavia, športov). Členmi komisie sú aj ex-officio európski športovci, ktorí sú členmi komisie športovcov MOV, ANOC (Asociácia národných olympijských výborov), a rovnako zástupca krajiny, ktorá bude hostiť následné Európske hry.

Komisia sa stretáva minimálne raz ročne prezenčne. Počas roka je v kontakte elektronicky a cez konferenčné hovory.

Voľby volených členov komisie športovcov EOV sa konajú na voliteľnom zhromaždení športovcov, ktoré sa koná v druhom roku po každých olympijských hrách a v prípade okolností sa môže uskutočniť úplne alebo čiastočne online, ak na tento účel nie je možné usporiadať fyzické zhromaždenie športovcov. Každý národný olympijský výbor, ktorý má ustanovenú komisiu športovcov, je oprávnený nominovať jedného kandidáta. Za kandidátov hlasujú zástupcovia národných komisií športovcov v tajnej voľbe.

Aktuálne je komisia športovcov zložená z 12 členov. Jednou z nich je aj zástupkyňa komisie športovcov SOŠV Alex Longová.

Aktivity komisie športovcov EOV sú inšpirované komisiou športovcov MOV. Dá sa povedať, že KŠ EOV plní úlohu akéhosi regionálneho sprostredkovateľa a pomocníka KŠ MOV. Z pohľadu KŠ národných olympijských výborov sú však aktivity KŠ EOV minimálne, resp. komunikácia von k národným olympijským výborom neprebíha aktívne a aktivity KŠ EOV sú zamerané do vnútra EOV.

Podľa štatútu komisie športovcov EOV je KŠ EOV jediným hlasom športovcov Európy uznávaných v rámci EOV, ktorý môže urobiť odporúčania a poskytovať rady

výkonnému výboru EOV. Jej úlohy a ciele sú v štatúte KŠ EOV definované nasledovne:

- zabezpečiť, aby sa pri všetkých rozhodnutiach EOV zohľadnil pohľad športovcov;
- zabezpečuje dodržiavanie práv športovcov v rámci olympijského hnutia a navrhuje odporúčania na tento účel;
- pôsobiť ako zdroj osvedčených postupov, informácií a podpory pre všetky národné olympijské výbory;
- podporovať a spolupracovať s komisiami športovcov MOV a ANOC v prospech všetkých športovcov;
- zastupovať EOV na fórach a stretnutiach v záležitostiach týkajúcich sa športovcov (napr. fór týkajúcich sa antidopingových záležitostí a integrity);
- KŠ EOV predkladá nominácie zástupcov do iných komisií a pracovných skupín EOV a tak vyjadruje pohľad športovcov v rámci takýchto orgánov;

Delegácia dvoch členov KŠ EOV zastupuje KŠ na Európskych hrách a Európskych Olympijských festivaloch mládeže, letné a zimné edície a ďalšie podujatia EOV.

Výkonný výbor EOV môže poveriť KŠ EOV záležitosťami týkajúcimi sa športovcov, ako napr. organizovanie športových podujatí na európskej úrovni.

2.3. Komisia športovcov SOŠV

Podľa kapitoly 4, článku 28, bodu 1.3 Olympijskej charty v znení platnej od 17. júla 2020, keď Medzinárodný olympijský výbor na svojom 136. zasadnutí schválil viacero zmien a doplnkov v texte tohto základného dokumentu olympijského hnutia, môže mať národný olympijský výbor ľubovoľné zloženie, musí však okrem ďalších obligátnych bodov zahŕňať *„volených zástupcov športovcov. Títo musia byť účastníkmi olympijských hier, musia sa však vzdať členstva najneskôr na konci tretej olympiády, nasledujúcej po posledných olympijských hrách, na ktorých sa zúčastnili.“*

Na základe tohto bodu Olympijskej charty má Slovenský olympijský a športový výbor vytvorený štatút komisie športovcov SOŠV (ďalej len štatút). Komisia športovcov je ukotvená aj v článku XII stanov SOŠV.

Štatút podrobnejšie ustanovuje pravidlá, na základe ktorých je zriadená a riadená komisia športovcov. Medzi jeho najdôležitejšie body patrí poslanie komisie a jej zloženie, práva a povinnosti jej členov, či financovanie.

Podľa kapitoly 2 štatútu je poslaním komisie „*združovať aktívnych športovcov s cieľom:*

- a. *sprostredkovania záujmov, potrieb, námetov a informácií medzi aktívnymi športovcami a SOŠV, pri rešpektovaní názorov športovcov a ich práv,*
- b. *sprostredkovania návrhov opatrení a rozhodnutí orgánov SOŠV, ktoré majú dopad, alebo sa týkajú pôsobenia a činnosti aktívnych športovcov pri príprave na olympijské hry a účasti na nich.*
- c. *komunikácie s orgánmi a štábom OH, resp. ZOH.“*

Z vyššie citovaného vyplýva, že komisia plní funkciu akéhosi obojstranného komunikačného mosta medzi športovcami a vedením SOŠV.

V kapitole 3 štatútu je upresnené zloženie komisie športovcov. Komisia športovcov SOŠV má 11 riadnych členov, z toho piati zastupujú letné športy a sú volení na olympijských hrách. Traja zastupujú zimné športy a sú volení na zimných olympijských hrách. Dvaja zastupujú neolympijské športy a sú volení na Svetových hrách. Jedného člena menuje prezident SOŠV. Mandát všetkých trvá 4 roky.

Členmi komisie športovcov SOŠV ad hoc nad uvedený počet sú slovenskí členovia komisie športovcov MOV, ANOV a/alebo EOJ.

Aktuálne je tak komisia športovcov SOŠV dvanásťčlenná, keďže členkou KŠ SOŠV je ex-officio aj členka KŠ EOJ.

Komisiu športovcov vedie predseda komisie, ktorý je volený členmi komisie.

Kandidátom na člena komisie môžu byť športovec, ktorý bol členom výpravy SR na jedných z dvoch posledných hier olympiády, resp. zimných olympijských hier. Návrh na kandidátov predkladá športový zväz. Právo voliť majú iba športovci, ktorí tvoria výpravu SR na OH, resp. ZOH, volí sa osobne, tajne počas OH, resp. ZOH v olympijskej dedine.

V kapitole 4 štatútu sú upravované práva a povinnosti členov komisie. Medzi najdôležitejšie patrí právo delegovať 5 zástupcov na valné zhromaždenie SOŠV

a právo na zástupcu člena výkonného výboru SOŠV s rozhodujúcim hlasom. Zástupcu má komisia aj v dozornej rade SOŠV.

V kapitole 5 štatútu je uvedené financovanie komisie. Činnosť komisie je financovaná z rozpočtu SOŠV, v ktorom je na ňu vyčlenená samostatná kapitola.

V záverečných ustanoveniach je uvedená doba zriadenia na dobu neurčitú a možnosť meniť štatút len na základe rozhodnutia výkonného výboru SOŠV.

2.4. Zastúpenie športovcov v národných športových zväzoch na Slovensku

Zo zákona o športe č.440/2015 Z.z. §19 článku 1 písmeno e) *„je členom najvyššieho orgánu a najvyššieho výkonného orgánu najmenej jeden zástupca športovcov, ak ho navrhne záujmová organizácia športovcov alebo najmenej 50 športovcov.“* Na základe toho musia zväzy rešpektovať zástupcu športovcov, ak o to samotní športovci prejavia záujem. Jednotlivé zväzy vo svojich stanovách upravujú spôsob, akým je tento zástupca súčasťou exekutívneho orgánu.

Podľa navrhovaného nového zákona o športe, ktorý je schválený vládou SR a je predložený do Národnej rady Slovenskej republiky ide povinnosť pre národné športové zväzy ešte ďalej. Podľa § 15 článku 1 písmeno f) *„je členom najvyššieho výkonného orgánu najmenej jeden zástupca športovcov volený športovcami s príslušnosťou k národnému športovému zväzu.“* Tým ukladá zväzom povinnosť mať zástupcu športovcov v exekutive aj bez iniciatívy športovcov.

2.4.1 Prieskum aktuálneho stavu zastúpenia športovcov v národných športových zväzoch

Už vyššie bola zmienená určitá voľnosť pre zväzy, akou formou sú športovci zastupovaní, ako sú volení, či je zriadená komisia športovcov.

V mojom prieskume som chcel zistiť, aká je aktuálna prax v športových organizáciách a ako je bod zákona o športe aplikovaný.

Prieskum prebiehal v mesiaci január 2023. Sekretariátom národných športových zväzov a športovým organizáciám bol poslaný email so žiadosťou o zapojenie sa do prieskumu formou Google formuláru.

Otázky, ktoré boli súčasťou dotazníka:

Dotazník pre národné športové zväzy a organizácie:

1. Máte v exekutívnom orgáne (výkonný výbor, prezídium...) zástupcu športovcov?
 - a. Áno
 - b. Nie

2. Je tento zástupca volený?
 - a. Áno
 - b. Nie

3. Ak áno akým spôsobom (samotnými športovcami, valným zhromaždením, výkonným výborom)?

4. Máte vo svojom zväze vytvorenú komisiu športovcov?
 - a. Áno
 - b. Nie

5. Ak áno, sú členovia volení?
 - a. Áno
 - b. Nie

6. Ak áno, akým spôsobom a kým?

7. Ako by ste zhodnotili podiel zástupcov športovcov na rozhodovaní vo vašom hnutí? (aktívny prístup, právo hlasovať, prenos informácií od športovcov...)

Číselná škála od 1 do 5, kde 1 je minimálny podiel a 5 maximálny.

Text mailu:

Vážení zástupcovia národných športových zväzov a organizácií,

prosím Vás o vyplnenie nasledujúceho krátkeho dotazníka (zaberie Vám 1-2 minúty) na účely mojej záverečnej práce štúdia Športovej diplomacie: "Reprezentácia športovcov v športových organizáciách". Dotazník je anonymizovaný.

Vyplniť ho môžete na linku:

https://docs.google.com/forms/d/e/1FAIpQLSdaxq_yjpr75N7AFPXMVD-e9vFM5Z9pVUkG2Te_aWyRDiMWqA/viewform

Vopred Vám ďakujem za Vašu ochotu a čas.

S pozdravom

Matej Tóth

Dotazník bol anonymizovaný, oslovených bolo 50 organizácií. Do prieskumu sa zapojilo 24 zväzov.

Výsledky prieskumu:

Graf č.1: Odpovede na otázku č.1 prieskumu

Máte v exekutívnom orgáne (výkonný výbor, prezídium,) zástupcu športovcov?

24 odpovedí

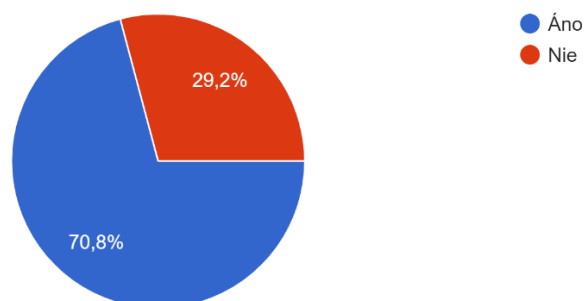

Zdroj: vlastné spracovanie

Viac ako 70% športových organizácií má v exekutívnom orgáne zástupcu športovcov.

Graf č.2: Odpovede na otázku č.2 prieskumu

Je tento zástupca volený?

23 odpovedí

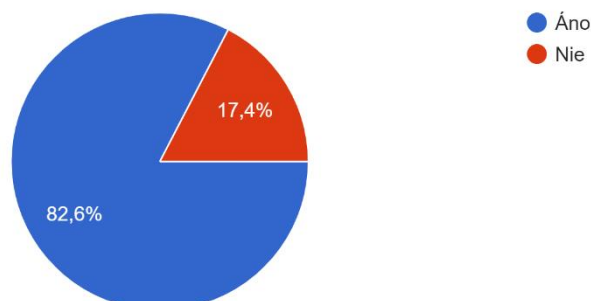

Zdroj: vlastné spracovanie

Viac ako štyri pätiny zväzov označilo, že zástupca v exekutívnom orgáne je volený.

Graf č.3: Odpovede na otázku č.3 prieskumu

Ak áno, akým spôsobom?

20 odpovedí

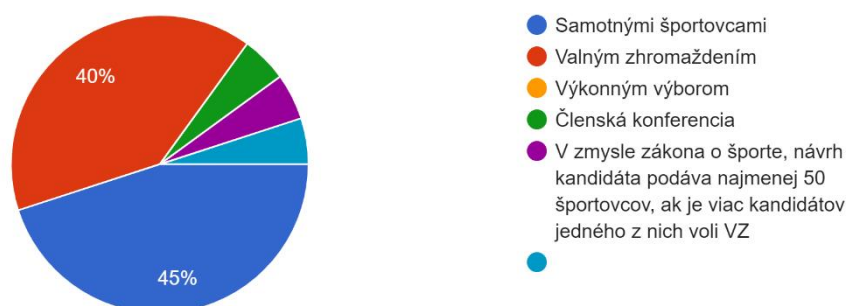

Zdroj: vlastné spracovanie

Z odpovedí vyplýva, že zväzy majú vo svojich stanovách ukotvené rôzne spôsoby voľby zástupcu športovcov vo svojich exekutívnych orgánoch. Najviac organizácii má zástupcu športovcov volenými priamo športovcami. V tretina zväzov volí zástupcu valné zhromaždenie, v niektorých prípadoch to môže byť formálne potvrdenie voľby športovcov. Rovnako odpoveď „V zmysle zákona o športe, návrh najmenej 50 športovcov“ môže vnímať ako voľbu športovcov.

Graf č.4: Odpovede na otázku č.4 prieskumu

Máte vo svojom zväze/organizácii vytvorenú komisiu športovcov?

24 odpovedí

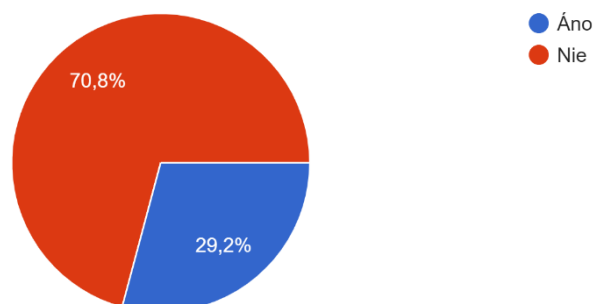

Zdroj: vlastné spracovanie

Z odpovedí na otázku č.4 prieskumu vyplýva, že len necelá tretina športových organizácií na Slovensku má v stanovách ukotvenú komisiu športovcov.

Na otázku č. 5, odpovedali všetky športové organizácie, ktoré majú zriadenú komisiu športovcov. Len 7 z 24 zväzov, ktoré sa zapojili do prieskumu má komisiu športovcov, ale z týchto sedem zväzov majú všetky členov komisie volených.

Z odpovedí na otázku č. 6 odpovedali už len zväzy, ktoré majú volených členov komisie. Z odpovedí vyplýva, že takmer vo všetkých komisiách (okrem jednej, kde členov komisie volí na návrh športovcov prezídium- teda exekutívny orgán) si volia členov samotní športovci. Spôsoby sú rôzne- zväzy uvádzali voľby na reprezentačných podujatiach, elektronicky reprezentantmi, alebo len všeobecne- športovcami.

Graf č. 5: Odpovede na otázku č.7 prieskumu

Ako by ste zhodnotili podiel zástupcov športovcov na rozhodovaní vo vašom hnutí? (aktívny prístup, hlasovacie právo, prenos informácií od športovcov)

24 odpovedí

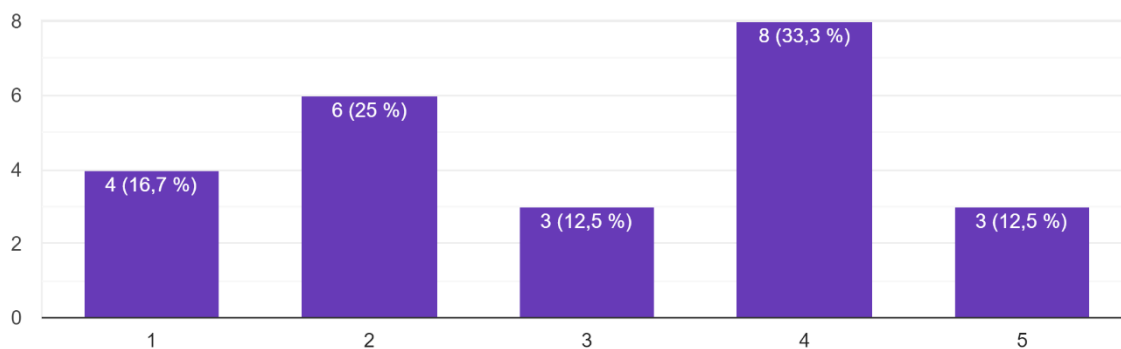

Zdroj: vlastné spracovanie

Na otázku č.7 odpovedali športové organizácie podľa subjektívneho vnímania. Menej ako polovica odpovedí, tzn. 11 zväzov vníma zástupcov športovcov ako podstatných pri rozhodovaní, resp. aktívnych. Tri odpovede boli neutrálne. Desať športových organizácii neprisuduje veľký význam a vplyv na rozhodovaní v hnutí.

Z prieskumu vyplývajú veľké rezervy v prístupe zväzov a do istej miery aj zástupcov športovcov v nich, keďže kultúra reprezentácie športovcov v národných športových zväzoch je zatiaľ nedostatočná. Aj preto je dôležitá intervencia a podpora zo strany SOŠV ako strešnej organizácie športu na Slovensku, resp. KŠ SOŠV. Rovnako je potrebný aktívnejší prístup ministerstva školstva, vedy, výskumu a športu, aby myšlienku v zákone o športe dotiahlo k zámyslu predkladateľa zákona. Istou príležitosťou je navrhovaný nový zákon o športe, ktorý zástupcu športovcov v exekutive predpokladá obligatórne. Aj následne bude ale potrebná dôsledná kontrola.

2.5. Zastúpenie športovcov v hráčskych odborových organizáciách na Slovensku

Okrem zastúpenia športovcov v komisiách športovcov v olympijskom výbore, či v národných športových zväzoch, majú športovci na Slovensku, tak ako v mnohých krajinách vo svete, svoje zastúpenie aj v hráčskych odborových organizáciách. Týka

sa to športov, kde sa odohrávajú dlhodobé súťaže na profesionálnej úrovni. Samozrejme najsilnejšie zastúpenie je v športoch, kde je najviac profesionálnych hráčov- teda futbal a hokej.

Futbal zastrešuje Únia futbalových profesionálov, hokej Slovenská asociácia hráčov ľadového hokej. Na rozdiel od komisií športovcov sa však samotní športovci nepodieľajú na riadení športových organizácii, ale asociácie chránia práva športovcov, ktorých zastrešuje, sú jej členmi. Vedenie asociácii sa však neformálne podieľa a ovplyvňuje chod daného športu.

Vyjadrenie Jána Muchu, prezidenta **Únie futbalových profesionálov** pre denník Pravda ohľadom práce športových odborov je nasledovné: *„Únia futbalových profesionálov je občianske združenie, ktoré má 400 členov, profesionálnych futbalistov z prvej i druhej ligy, vrátane 40 žien. Založili sme ho v decembri 2015 spolu s poprednými hráčmi ako Vittek, Sapara, Pečovský, Vaščák, Michalík, bol medzi nimi aj mladý Milan Škriniar, ktorý zastupoval Žilinu.*

Fungujeme ako hráčske odbory a naším cieľom je presadzovať a chrániť práva hráčov vo vzťahu k našim rovnocenným partnerom, ktorými sú kluby, Únia ligových klubov a Slovenský futbalový zväz.

Rôzne problémy riešime vždy, keď sa na nás obráti hráč s problémom týkajúcim sa jeho práv. Samozrejme, hráči sa sporom nevyhnú, ale ak sa objavia, musíme hľadať riešenia. Za sedem rokov existencie sme mali asi 500 sporov a sporových situácií a drvivá väčšina z nich sa skončila v prospech hráča.

Neriešime však len spory, ale, samozrejme, podieľame sa aj na systémových zmenách, ktoré prispievajú k zlepšeniu postavenia hráčov a vyváženiu ich práv voči klubom.“

Zo stanov Únie futbalových profesionálov uvádzam ich základné ciele:

(a) byť stavovskou organizáciou profesionálnych futbalistov s uzatvorenou profesionálnou zmluvou, uznanou Slovenským futbalovým zväzom,

(b) byť partnerom Únii ligových klubov, Asociácii rozhodcov, ako aj iných obdobných profesných organizácií a združení a to najmä podieľaním sa formou návrhov, pripomienok a oponentúr na formovaní legislatívneho a regulátorneho rámca tak, aby sa vytvorilo priaznivé prostredie pre rozvoj futbalu na Slovensku,

- (c) zabezpečiť pre členov komplexnú podporu, poradenstvo a zastupovanie,
- (d) vzdelávať členov prostredníctvom seminárov a školení, publikačnej činnosti a iných aktivít,
- (e) stať sa riadnym členom svetovej hráčskej únie FIFPro a v rámci nej otvárať možnosti pre skvalitnenie úrovne futbalového povedomia na Slovensku a jeho vnímania v zahraničí,
- (f) podporovať a napomáhať aktivitám svojich členov,
- (g) prostredníctvom subjektov zriadených za týmto účelom spravovať a nakladať s osobnostnými právami svojich členov,

Slovenská asociácia hráčov ľadového hokeja (Slovak Ice Hockey Players' Association – ďalej SIHPA) je občianske združenie, ktoré plní funkciu športovej odborovej organizácie. SIHPA ako nezávislá hráčska asociácia vznikla v máji 2016 a následne v júli 2016 bola ako jediná hráčska organizácia v histórii slovenského hokeja prijatá za člena Slovenského zväzu ľadového hokeja (ďalej SZĽH).

„SIHPA sa sústreďí najmä na zastupovanie a pomoc hráčom pôsobiacim v extralige seniorov bez ohľadu na ich národnosť, avšak členom hráčskej asociácie sa môže stať ktorýkoľvek hokejista starší ako 14 rokov pôsobiaci v súťažiach pod hlavičkou SZĽH. SIHPA je nezávislou hráčskou asociáciou, ktorú založili piati hráči extraligy z piatich rôznych extraligových klubov v spolupráci s odborníkmi pôsobiacich v oblasti športového práva a športového marketingu.“ (SIHPA)

Vyjadrenie Olivera Pravdu, prezident Slovenskej asociácie hráčov ľadového hokeja na webovom sídle asociácie: *„Slovenská asociácia hráčov ľadového hokeja zastupuje 220 hráčov.“*

Na svojej webovej stránke ponúka praktické rady pre hráčov súvisiace s ochranou ich práv v pracovno-právnych vzťahoch s klubmi. Pre svojich členov ponúka služby- právne zastúpenie, vzdelávanie, skupinové úrazové poistenie, bonusy od súkromných poisťovní.

2.6. Asociácie olympionikov

Ďalšou formou reprezentácie športovcov sú asociácie olympionikov. Vo svete je strešnou organizáciou Svetová asociácia olympionikov (WOA), ktorá združuje 96 národných asociácií olympionikov. Aktuálne je na svete vyše sto tisíc žijúcich olympionikov.

WOA bola založená na svojom prvom valnom zhromaždení v Lausanne vo Švajčiarsku v novembri 1995 a uznaná Medzinárodným olympijským výborom ako uznaná organizácia v súlade s pravidlom 3 Olympijskej charty na 105. zasadnutí MOV v Atlante v roku 1996. WOA je nezávislou, ale neoddeliteľnou súčasťou olympijského hnutia a je v súlade so základnými princípmi stanovenými v Olympijskej charte.

Podľa štatútu WAO uverejneným na webovej stránke asociácie *„je poslaním WOA spájať olympionikov, reprezentovať ich, slúžiť ich potrebám a propagovať olympizmus.“*

Účelom WOA je v spolupráci s MOV a olympijským hnutím:

- a) spojiť olympionikov z celého sveta a povzbudiť ich, aby používali ich postavenie a skúsenosti na podporu a rozvoj ideálov olympizmus na celom svete.
- b) zastupovať a presadzovať záujmy olympionikov a zabezpečovať podporu olympionikov v ktorejkoľvek fáze ich života.
- c) vybudovať aktívne riadne členstvo venované misii a účelu WOA.
- d) pôsobiť na charitatívne a vzdelávacie účely v súlade so základnými princípmi stanovené v Olympijskej charte

WOA má strategický plán, na základe ktorého môžeme konkrétnejšie pochopiť ich víziu hlavné ciele a konkrétne kroky na ich dosiahnutie.

Víziou je harmonický svet inšpirovaný olympionikmi.

Misia WOA je, aby slúžila olympionikom, čo ich splnomocňuje urobiť svet lepším miestom.

Strategické ciele WOA:

1. Posilnite WOA. Samotná organizácia sa snaží o posilnenie svojho postavenia vďaka angažovaným a aktívnym členom. Vybudovať silné vzťahy s komisiou športovcov

MOV a národnými olympijskými výbormi. Silná integrácia WOA do štruktúr MOV-formálna prítomnosť na zasadnutiach MOV.

2. Zvýšiť a posilniť národné asociácie olympionikov. Na to je potrebné efektívne a aktívne riadenie kontinentálnych zoskupení. Výraznejšia finančná podpora. Uznanie národných asociácií ich národnými olympijskými výbormi. Usporiadanie svetového fóra olympionikov raz za štyri roky.

3. Poskytovať hodnotné služby pre olympionikov na každých olympijských hrách, prepájať projekty s komisiou športovcov MOV v prospech olympionikov, podporovať olympionikov prostredníctvom iniciatívy v oblasti zdravia po skončení kariéry a podporované programy na zmenu života po kariére.

4. Podporovať udržateľné komunitné programy na národnej úrovni.

5. Rozširovať kapacitu zdrojov WOA- spolupracovať s partnermi MOV.

Na Slovensku zastrešuje olympionikov Slovenská asociácia olympionikov (ďalej SAO), ktorá je združením športovcov – účastníkov olympijských hier s pôsobnosťou na celom území SR. Je členom Slovenského olympijského a športového výboru a členom Svetovej asociácie olympionikov (WOA). Poslaním a zameraním činnosti SAO je združovanie olympionikov a ich aktivácia v prospech rozvoja olympizmu, pomoc olympionikom pri začleňovaní sa do občianskeho života, sociálna a zdravotná starostlivosť, podporovanie olympijskej reprezentácie, organizovanie propagačných, osvetových, vzdelávacích, športových, kultúrnych a spoločenských podujatí s osobitným zameraním a aktívna spolupráca SAO s Olympijskými klubmi SR.

Konkrétne SOA prináša benefity pre členov- možnosť používať titul OLY a cez projekty s partnermi ponúka zľavy a benefity (napr. zľavy z ubytovania v hoteloch a v kúpeľoch).

Z analýzy štatútov a praxe plnia asociácie olympionikov dôležitú funkciu predovšetkým pre športovcov po aktívnej športovej kariére. Dôležitá je aj propagačná činnosť olympijských myšlienok a popularizácia samotných športovcov. Ich začleňovanie do procesu riadenia olympijského hnutia je však minimálna a viac formálna.

2.7. Vzťahy medzi jednotlivými formami reprezentácie športovcov

Obrázok 1. Schéma vzťahov medzi komisiami športovcov

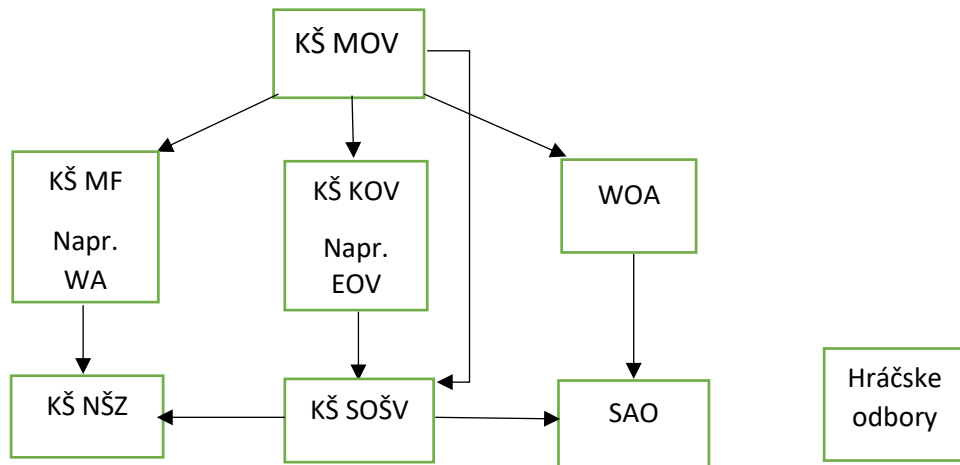

Zdroj: vlastné spracovanie

Vysvetlivky:

KŠ MOV- Komisia športovcov Medzinárodného olympijského výboru

KŠ MF- Komisia športovcov medzinárodnej športovej federácie, napr. World Athletics

KŠ KOV- Komisia športovcov kontinentálneho olympijského výboru, napr. Európsky olympijský výbor

WOA- Svetová asociácia olympionikov

KŠ NŠZ- Komisia športovcov národného športového výboru, napr. Komisia atlétov Slovenského atletického zväzu

KŠ SOŠV- Komisia športovcov Slovenského olympijského a športového výboru

SAO- Slovenská asociácia olympionikov

Hráčske odbory- napríklad Únia futbalových profesionálov

Vzťahy medzi jednotlivými komisiami športovcov de facto kopírujú vzťahy samotných organizácií. Je viditeľné dominantné postavenie komisie športovcov MOV, rovnako ako aj v športovom hnutí je MOV najdôležitejšou medzinárodnou športovou organizáciou. KŠ MOV má priame vzťahy s takmer všetkými druhmi komisií športovcov- či už s kontinentálnymi olympijskými výbormi, ale aj národnými

olympijskými výbormi, rovnako s komisiami športovcov medzinárodných športových federácií a Svetovou asociáciou olympionikov. Nepriamo je prepojená s národnými športovými zväzmi a národnými asociáciami olympionikov. Na schéme to síce nie je znázornené, ale neformálne vzťahy a komunikáciu si udržiava aj s hráčskymi odborovými organizáciami, minimálne v debatách, ktoré sa dotýkajú oboch organizácií.

Ostatné komisie sú vzťahovo a komunikačne prepojené hlavne cez KŠ MOV. Priame prepojenia sú v rámci jednotlivých druhov športových organizácií len vertikálne, tzn. medzinárodné resp. kontinentálne s národnými. Aj tu sú však rozdiely. Kým KŠ SOŠV má aj priame prepojenie na KŠ MOV a tým pádom postavenie KŠ EOZ nie je nenahraditeľné a je oveľa menej tém riešených cez KŠ EOZ, ako na priamo KŠ MOV-KŠ SOŠV. Naopak vzťah medzinárodnej športovej federácie k národným športovým zväzom je nenahraditeľný a priamy. Informácie od KŠ MOV, ale hlavne vlastné témy daného športu komunikuje komisiám športovcov národných športových zväzov z globálnej úrovne výhradne KŠ medzinárodnej športovej organizácie (Např. KŠ Svetovej atletiky Komisii atlétov Slovenského atletického zväzu).

Horizontálne však vidíme podobnosť na medzinárodnej úrovni a na národnej úrovni. Podobná schéma ako medzi MOV-MF-WOA je aj medzi SOŠV-NŠZ-SAO. Na národnej úrovni teda komisia športovcov SOŠV plní úlohu dominantnej komisie. Komunikuje s komisiami športovcov národných športových zväzov a Slovenskou asociáciou olympionikov, nastrojuje témy, napomáha jednotlivým komisiám.

Ako už bolo spomenuté, organizácie hráčskych odborov sú mimo priameho a inštitucionálneho prepojenia s komisiami športovcov. Ich komunikácia je príležitostná a skôr neformálna, prípadne len pri témach, ktoré sa týkajú oboch strán.

Pozitívne môžeme zhodnotiť fakt, že v medzinárodných úrovniach komisie športovcov sa dokážu presadiť aj slovenskí zástupcovia. Tým prispievajú k lepšiemu prenosu informácií medzi jednotlivými úrovňami. Ako príklad uvádzam Danku Bartekovú, ktorá bola členkou KŠ MOV. V KŠ EOZ nás zastupovala Jana Daubnerová, rod. Gereková (biatlon) a Juraj Bača (hokej) aktuálne Alex Longová (lukostreľba), v KŠ medzinárodných organizácií Zuzana Rehák Štefečeková (streľba), Alexander Slavkovský (kanoistika), Danka Veldáková a Matej Tóth (atletika), Marianna Jágerčíková (skialpinizmus).

3. Analýza a návrhy riešenia pre komisie športovcov na Slovensku

3.1. Interview s bývalými a súčasnými členmi komisie športovcov SOV/SOŠV

Pre lepšiu poznanie problematiky som oslovil respondentov so skúsenosťami s komisiami športovcov na Slovensku a v zahraničí. Oslovil som šesť respondentov, troch bývalých členov KŠ SOV, dvoch súčasných členov KŠ SOŠV a jednu bývalú členku KŠ MOV (zároveň ex-officio členka KŠ SOŠV) a aktuálne členku MOV.

Otázky boli kladené formou emailu v mesiaci január 2023.

Otázky:

1. Ako vnímate svoje pôsobenie v komisii športovcov Slovenského olympijského výboru (ďalej KŠ SOV) z pohľadu Vášho osobnostného rozvoja?
 - 1a. Bolo členstvo v KŠ SOV prospešné vo Vašej kariére vo funkciách v športovom hnutí?
 - 1b. Bolo členstvo v KŠ SOV prospešné vo Vašej profesnej kariére v inej ako športovej oblasti?
2. Ako vnímate vplyv KŠ SOV na rozhodnutia v športovom hnutí počas Vášho pôsobenia v nej?
3. Spomeniete si na niektoré rozhodnutia, resp. dôležité témy, ktoré ste v období Vášho pôsobenia v KŠ riešili?
4. Ako vnímate aktuálne postavenie športovcov a ich reprezentáciu (zástupcovia športovcov, komisie športovcov) v procese rozhodovania v športovom hnutí?
 - 4a. Na Slovensku
 - 4b. V zahraničí
5. Ako vnímate užitočnosť, resp. vplyv Komisie športovcov na rozhodovanie? (Číselným vyjadrením na škále 0-10, kde 0 je žiadny vplyv a 10 je rozhodujúci vplyv)

Pre aktuálnych členov bol rozdiel vo formulácii otázky v prítomnom čase. V otázke číslo jedna a číslo tri.

Respondenti:

Jozef Gönci (ďalej J.G.)- úspešný športovec a funkcionár v športovom hnutí na Slovensku. Dvojnásobný olympijský medailista v športovej streľbe, „*dvakrát (1998 a 1999) svetový strelec roka a v roku 1999 sa stal Športovec roka na Slovensku.*“ (Souček, 2012). Člen komisie športovcov SOV od roku 2002, od roku 2006 do roku 2016 je predseda. Člen výkonného výboru SOV/SOŠV od roku 2006. Štátny tajomník pre šport na Ministerstve školstva, vedy, výskumu a športu v rokoch 2019-2020. Člen vedenia slovenského streleckého zväzu.

Peter Korčok (ďalej P.K.)- trojnásobný olympionik v disciplíne chôdza. Úspešný športový funkcionár. Člen komisie športovcov v rokoch 2004-2008. Člen výkonného výboru SOV/SOŠV od roku 2012, viceprezident SOŠV od roku 2016. Prezident Slovenského atletického zväzu od roku 2012. Riaditeľ Vojenského športového centra DUKLA Banská Bystrica 2009-2011.

Jana Daubnerová (ďalej J.D.) (za slobodna Gereková)- trojnásobná olympionička v biatlone. Po športovej kariére funkcionárka a trénerka. Členka komisie športovcov SOŠV 2014-2018, členka komisie športovcov Európskych olympijských výborov, v exekutive Slovenského biatlonového zväzu, kde začínala ako zástupkyňa reprezentantov.

Martina Gogolová (ďalej M.G.) (za slobodna Kohlová)- trojnásobná olympionička, trojnásobná medailistka z majstrovstiev sveta v rýchlostnej kanoistike. Členka komisie športovcov SOŠV od roku 2012, od roku 2016 v Rade olympizmu SOŠV. Pôsobí ako športová riaditeľka organizácie Special Olympics Slovakia, organizácia venujúca sa športovcom s intelektuálnym znevýhodnením

Zuzana Reháková Štefečeková (ďalej Z.R.Š)- olympijská víťazka a majsterka sveta v športovej streľbe, s tromi olympijskými medailami patrí medzi najúspešnejšie športovkyne Slovenska. Po OH v Tokiu, „*kde získala najvyšší počet hlasov vo voľbách do komisie športovcov SOŠV,*“ (Souček, 2021) bola v roku 2021 zvolená za predsedníčku komisie športovcov SOŠV, členkou komisie je od roku 2016. V rokoch 2014-2018 bola členka komisie športovcov medzinárodnej streleckej federácie.

Danka Barteková (ďalej D.B.)- olympijská medailistka v športovej streľbe, štvornásobná olympionička, stále aktívna športovkyňa, držiteľka svetového rekordu

v disciplíne skeet. V roku 2013 sa stala členkou komisie športovcov MOV. „*Vo voľbách počas OH v Londýne získala najviac hlasov zo všetkých kandidátov.*“ (Souček, 2012). Od roku 2022 je individuálnou členkou MOV a viceprezidentka SOŠV.

Odpovede:

Otázka č.1

Ako vnímate svoje pôsobenie v komisii športovcov Slovenského olympijského výboru (ďalej KŠ SOV) z pohľadu Vášho osobnostného rozvoja?

1a. Bolo členstvo v KŠ SOV prospešné vo Vašej kariére vo funkciách v športovom hnutí?

J.G.: „Členstvo v KŠ pre mňa bolo dôležitým medzníkom. Dlhšie mi trvalo sklíbiť šport s povinnosťami člena a neskôr predsedu komisie športovcov SOV, ale mal som šťastie na skúsených kolegov funkcionárov, pri ktorých som sa postupne zoznamoval s úlohami riadenia športových klubov, zväzov, práce v štátnych orgánoch a práce celého olympijského hnutia. Pocit, že ste priamo pri tvorbe lepších podmienok pre športovcov je dostatočnou motiváciou nie iba pre mňa, ale pre ďalších, ktorí po mne prišli. Zásadou ale vždy bolo, priniesť počas môjho pôsobenia také reformné prvky, ktoré by neostali iba v teoretickej rovine, ale boli realizovateľné. Presadiť ich bolo vždy tvrdá práca celej komisie športovcov.

Množstvo vybudovaných kontaktov, poznanie práce a potrieb športového hnutia, vzdelanie a získaná odborná spôsobilosť mi vytvorila podmienky pre uchádzača, alebo kandidáta športového hnutia na zaujímavé pozície v Slovenskom športe. Považujem za významný úspech športovcov a fakt, že som sa stal nominantom športového hnutia na pozíciu prvého štátneho tajomníka pre šport. Predchádzala tomu ale príprava na iných pozíciách, ako tréner, riaditeľ odboru športu vo VŠC Dukla B.Bystrica, pozícia viceprezidenta SOŠV, či dobrovoľnícke pozície v športovom hnutí.“

P.K.: „Vnímam to veľmi pozitívne. Bola to prvá skúsenosť, keď som mohol aplikovať transfer svojich skúseností smerom k športovým funkcionárom. Získal som nové pohľady, nový obzor na vplyv športu, jeho význam v spoločnosti s presahom na domáci a medzinárodný rozmer.“

J.D.: „Počas aktívnej športovej činnosti som členstvo v KŠ SOV nevnímala ako niečo, čo by mi mohlo pomôcť. Práve naopak, moja aktívna účasť bola, vzhľadom na fyzickú aj časovú vyťaženosť, veľmi obmedzená. Po ukončení aktívnej činnosti je ten prospech určite výraznejší a predovšetkým využiteľný. Pôsobila som vo výkonnom orgáne Slovenského zväzu biatlonu (ďalej SZB) ako zástupca športovcov a tu sa už to prepojenie, aj keď stále v malej miere, objavilo. Sú mnohé témy, ktoré väčšina športových zväzov nerieši, konkrétne ani SZB, ako je napr. vzdelávanie v oblasti výživy a doping, postkariérne vzdelávanie športovcov, atď. a tu je možnosť prepojiť možnosti SOV, ktorý ich má väčšie, s obmedzenými možnosťami športového zväzu. Ako problém vnímam to, keď v KŠ SOV má byť aktívny športovec, ktorý na to, reálne, nemá čas. Potom sú aj tieto možnosti nevyužité.“

M.G.: „Určite áno. Keďže moja terajšia post športová kariéra je v športovom hnutí. Pozrela som sa na problematiku z druhej strany. Predtým som vnímala fungovanie športu ako športovec, takže som si neuvedomovala, koľko práce je za tým, aby mohol ísť športovec na preteky.“

Z.R.Š.: „Moje pôsobenie v KŠ SOŠV vnímam pozitívne, pretože som obklopená jednak úžasnými aktívnymi športovcami a rovnako vnímam aj prepojenie so samotným SOŠV. Nie je to moje prvé pôsobenie v komisii športovcov, pôsobila som aj v komisii športovcov medzinárodnej federácie a myslím, že každá takáto skúsenosť nás viac a viac dostáva do celkového pozadia športu, dostávame na šport a jeho organizáciu nový pohľad z druhej strany.“

D.B.: „Komisiu športovcov vnímam ako mimoriadne dôležitý orgán pre riadenie športu na Slovensku. Nielen preto, že zastupuje záujmy športovcov vo výkonnom orgáne Slovenského olympijského a športového výboru - ale predovšetkým selektuje osobnosti slovenského športu a vyberá tých aktívnych, uvedomelých, ochotných pracovať pre dobro ostatných. Svoje pôsobenie v Komisii športovcov vnímam ako obohacujúcu skúsenosť, štartovaciu čiaru pre prácu v slovenskom športe, príležitosť naučiť sa o fungovaní systému, networking, priestor pre identifikovanie problémov a kreatívne hľadanie riešení. Zároveň ma táto práca spojila s mnohými športovcami a naučila ma pozeráť sa na problémy z inej, širšej perspektívy.“

1b. Bolo členstvo v KŠ SOV prospešné vo Vašej profesnej kariére v inej ako športovej oblasti?

J.G.: „Nepochybne. Je prirodzené pripustiť fakt, že šport a športové hnutie Vás formuje. To čo prichádza a stretáva Vás, či sú to rôzne pracovné ponuky, alebo schopnosť sa presadiť v súkromnom sektore je neskôr určené Vaším spôsobom myslenia a množstvom skúsenosti, ktoré si prenášate z práce v športe napr. aj z práce v komisii športovcov SOV. Slovník a spôsob akým komunikuje športové hnutie smerom k verejnosti ak viete vhodne aplikovať, stáva sa po ukončení športovej kariéry výhodou. Šport je nádherný v celom svojom spektre a ponúka nekonečné množstvo aj iných možnosti uplatnenia. Aj vďaka tejto skúsenosti som si uvedomil, že viem byť aj pre iných športovcov prospešný a práca v športovej diplomacii a športovom manažmente ma naplňuje“

P.K.: „Možnosť prezentovať svoje názory, komunikovať a zastupovať atletickú (aj čiastočne olympijskú) komunitu rozvíjali moje komunikačné a argumentačné schopnosti. Tie som vedel využiť aj inej časti svojho profesného života, kde sa venujem riadeniu – manažmentu vo firme v privátnom sektore.“

J.D.: „Určite bolo. Mala som možnosť vzdelávať sa v oblasti športovej diplomacie. Za významný prínos v mojom osobnostnom rozvoji považujem pôsobenie v KŠ EOV, ktoré malo základ práve v KŠ SOV a vychádzalo z nej. Ak by som nezačala v domácich štruktúrach KŠ, nemala by som ambície dostať sa aj do medzinárodných štruktúr. Prinieslo mi to mnohé možnosti pre získavanie kontaktov, mala som možnosť nahliadnuť do organizácie medzinárodného podujatia zimného EYOF 2021 vo Vuokatti. Ak by moje ambície smerovali do „vyššej“ športovej diplomacie, mala som tú možnosť a členstvo v KŠ SOV je určite základom pre ďalšie napredovanie. Ak má športovec takéto ambície po ukončení aktívnej činnosti, myslím si, že by mal začať práve tu.“

M.G.: „Každá skúsenosť človeka posunie, takže áno.“

Z.R.Š.: „Zatiaľ som nenašla prepojenie medzi členstvom v KŠ SOŠV a profesijným životom mimo športu.“

D.B.: „Zastupovanie istej skupiny ľudí je vždy dôležitým kritériom pre pracovnú morálku, pre naučenie sa rozhodovať sa v záujme väčšiny, pre podporu komunikácie,

videnie vecí v širšom kontexte, dôkladné zvažovanie argumentov, nazeranie na problém zo všetkých strán. Myslím, že práve tieto obohacujúce skúsenosti, ktoré som nadobudla počas zastupovania športovcov, mi v živote - nielen tom pracovnom - veľmi pomohli.“

Otázka č.2

Ako vnímate vplyv KŠ SOV na rozhodnutia v športovom hnutí počas Vášho pôsobenia v nej?

J.G.: „Päť mandátov členov komisie športovcov vo VZ SOŠV, pozícia ex-officio zástupcu komisie športovcov vo VV SOŠV a zákonom o športe definovaná pozícia ex-officio zástupcu športovcov vo výkonných a riadiacich orgánoch športových zväzov sú určite pozitívnymi reformnými prvkami, ktoré vytvárajú dostatočný priestor a vplyv na rozhodnutia v otázkach športu. Samozrejme dôležitým faktorom nie je iba počet mandátov, ale podiel práce každého člena komisie športovcov na zlepšovaní podmienok pre športovcov a šport.“

P.K.: „Boli to začiatky v ktorých sme mali šťastie, že nás športoví funkcionári (hlavne vtedajší prezident SOV) vnímali pozitívne. Chceli poznať naše názory a postoje, zároveň nás dokázali edukovať a povzbudzovať v záujme zostať pri športe aj po ukončení športovej kariéry.“

J.D.: „Nepamätám si situáciu, žeby KŠ SOV mala významný vplyv na rozhodnutia výkonných orgánov SZB. Boli prípady, kedy sme, predovšetkým sporné situácie, riešili aj s KŠ SOV, ale rozhodnutia KŠ mali skôr odporúčací charakter. Situáciu, žeby výkonný orgán jednal na základe rozhodnutia KŠ, si za môjho pôsobenia v KŠ nepamätám.“

M.G.: „Určite sa aj niečo vyriešilo, určite KŠ aj niekomu pomohla, nemyslím si však, že nejak zásadne by KŠ menila fungovanie SOŠV.“

Z.R.Š.: „Myslím si, že športové hnutie počúva a vníma, častokrát aj žiada vyjadrenie a pohľad členov KŠ SOŠV ako zástupcov športovcov, čo považujem za veľmi dôležité a pozitívne.“

D.B.: „Komisia je dôležitým orgánom, nielen preto, že jej predseda sedí pri všetkých rozhodnutiach, ktoré prijíma výkonný výbor SOŠV, ale i preto, že zastupuje názory slovenských športovcov na medzinárodnom fóre, počas oficiálnych konzultačných hovorov s MOV, ako i osobne na Fórach športovcov, ktoré každé dva roky organizuje Komisia športovcov MOV. Nepamätám si, že by bolo schválené rozhodnutie VV SOŠV, ktoré by nebolo skonzultované, resp. Odoobrené Komisiou športovcov, ak sa jej bytostne dotýkalo, prípadne zasahovalo výrazne do života športovcov.“

Otázka č. 3

Spomeniete si na niektoré rozhodnutia, resp. dôležité témy, ktoré ste v období Vášho pôsobenia v KŠ riešili?

J.G.: „Top projektom a obrovským úspechom komisie športovcov za môjho pôsobenia bol návrh a odsúhlasenie kandidáta na pozíciu člena komisie športovcov MOV. Naším úspešným kandidátom sa stala športová strelkyňa Danko Barteková.

Novela zákona o športe 2016. - Podarilo sa nám implementovať do zákona paragrafové znenie, kedy sme do športových zväzov do ich najvyšších riadiacich a výkonných orgánov medzi dvoma valnými zhromaždeniami dosadili zástupcov športovcov. Zámerom bolo aby športovci dostali priestor byť súčasťou rozvoja vlastného športu. Ich pozícia bola definovaná ako ex-officio.

Ambasádori športu - Podarilo sa nám presadiť projekt vo VV Slovenského olympijského výboru, kde sme do výprav na podujatia EYOF, ZOHE, LOHE, EH, OH, ZOH organizovanými pod SOŠV nominovali športovcov, ktorý boli súčasťou výpravy. Zámerom bolo, aby boli postupne zoznamovaní s prácou pod piatimi kruhmi nie iba z pozície športovca, ale aj z pozície zodpovedného člena výpravy, ktorý mal svoje úlohy.

Štatút olympijského ataše - Toto ma mrzí, že sa nepodarilo. Funkcia Olympijského ataše mala byť čestnou a dobrovoľnou funkciou, pri výkone ktorej má športovec - olympionik poslanie vytvárania pozitívneho vzoru jednak pre účastníkov výpravy Slovenskej republiky pod záštitou SOV, ako aj pre mládež, športovú obec a celú spoločnosť pri šírení hodnôt Olympizmu, čestnosti, hodnôt fair play a princípov, na ktorých je založené športové a olympijské hnutie na Slovensku aj v zahraničí. Úlohou

atašé bolo tiež budovanie diplomatických vzťahov v športe doma i v zahraničí. VV SOV tento návrh neschválil.“

P.K.: „Bol som na Slovensku jeden s prvých, čo prišiel s témou duálneho vzdelávania športovcov. Túto problematiku sme riešili na 3.športovom fóre európskych športovcov v roku 2006 v Štuttgarde (kde som bol vyslaný ako zástupca komisie športovcov SOV). Riešili sme TOP tím športovcov a ja som presadzoval rozšírenie okruhu podporovaných športovcov až do umiestnenia do 10. miesta na MS. Kľúčová téma pre mňa bola skvalitnenie podmienok pre športovcov, ktorí sa majú šancu kvalifikovať na Olympijské hry. Po ich kvalifikovaní im zabezpečiť podmienky na dôstojnú a kvalitnú prípravu. Ďalšou témou bola väčšia otvorenosť a spolupráca so strediskami vrcholového športu.“

J.D.: „Významnou a aj mediálne známou témou, možno až „kauzou“, ktorú sme riešili, bol spor medzi pretekárkami, sestrami Paulínou a Ivonou Fialkovými a SZB, v tom čase v zastúpení prezidenta SZB, Tomášom Fuskom. Na uvedenú kauzu, resp. na konanie a rozhodnutia prezidenta SZB, KŠ SOV, žiaľ, nemala žiadny vplyv.“

M.G.: „Pre mňa to boli veci okolo nespravodlivosti, ktoré sa diali niektorým športovcom.“

Z.R.Š.: „Nejde väčšinou o rozhodnutia, ide skôr o zber a prezentáciu nových údajov v rámci SOŠV, možnosti grantov a spolupráce s SOŠV na rôznych projektoch (duálne vzdelávanie), konzultácie zo strany s KŠ SOŠV. Aktuálna je aj téma MOV o možnosti návratu ruských a bieloruských športovcov späť do svetových súťaží, ktorá je veľmi diskutovaná.“

D.B.: „Komisia športovcov bola veľmi aktívne zaangažovaná do konzultácií s MOV - ohľadom pravidla 40 i 50 Olympijskej charty, ohľadom financovania celosvetového športového systému a tzv. Model solidarity. Na domácej pôde si pamätám konzultácie Komisie športovcov pri príprave novelizácie Zákona o športe, pri tvorbe rôznych politík SOŠV - ako napríklad rozvoj a šírenie myšlienok olympizmu, top tím, renta pre olympijských medailistov, duálna kariéra športovcov, antidoping a politiky na ochranu integrity športu, stav infraštruktúry na Slovensku a podporu organizovania podujatí.“

Otázka č.4

Ako vnímate aktuálne postavenie športovcov a ich reprezentáciu (zástupcovia športovcov, komisie športovcov) v procese rozhodovania v športovom hnutí?

4a. Na Slovensku

J.G.: „Športovci majú v zákone o športe vytvorené podmienky na to aby boli aktívnou podporou pri rozvoji vlastného športu. Zatiaľ sa nám nepodarilo dostatočne vyrovnať sa s otázkou postkariérneho života športovcov. Nemáme pripravené dostatočné množstvo alternatívnych projektov, kde by bývalí športovci našli svoje uplatnenie z pohľadu vlastnej odbornej spôsobilosti a úspešnej športovej kariéry.“

P.K.: „Je to individuálne. Niektoré športové organizácie vytvorili komisie športovcov iba preto, že im to prikazuje nový zákon o športe. Športovci však majú stále dôležitejší hlas a ich účasť na za zasadnutiach najvyšších organoch zväzov sa stáva samozrejmosťou. Z môjho pohľadu je členstvo v komisii športovcov základným predpokladom pre angažovanosť sa športovca v štruktúrach športových organizácii...“

J.D.: „V prípade Slovenska ide podľa mňa o akési predsudky, prameniace z minulosti, keď sa športovec podriaďoval autoritám v hnutí. Niektorí ľudia, a na moje prekvapenie aj mladšie ročníky narodenia, sa stále nevedia akoby až zmieriť s tým, žeby športovec mohol zasahovať do rozhodnutí. Napriek tomu si myslím, že sa v tomto rýchlo zlepšujeme a dôvodom je generačná výmena. Do štruktúr športových hnutí zasadať bývalí, ale ešte nedávno aktívni športovci, mladí ľudia, ktorí vnímajú postavenie športovca už z iného uhla. Je ale potrebné na tom stále pracovať.“

M.G.: „Nemyslím si, že veci môže KŠ vo veľkej miere meniť, ale môže ich aspoň ovplyvniť.“

Z.R.Š.: „Vnímam, že športovci sú čím ďalej tým viac zainteresovaní do rozhodnutia športového hnutia. Často sa žiada vyjadrenie športovcov, zaujatie ich stanoviska a vyjadrenie ich názorov, čo vnímam ako veľký krok vpred, na Slovensku, ako aj vo svete.“

D.B.: „Je veľkým prínosom, že Zákon o športe zaviedol povinnosť zväzov mať zástupcu športovcov v exekutívnom orgáne, zatiaľ však nie všetky športové zväzy túto pozíciu obsadili. Postupne však pribúdajú ďalšie zväzy, ktoré túto povinnosť spĺňajú a to vnímam ako pozitívum. Účasť športovcov na rozhodovaní v športovom hnutí je z

môjho pohľadu kľúčová, keďže takmer všetky rozhodnutia, ktoré sa na úrovni exekutívy prijímajú, sa ich priamo či nepriamo dotýkajú. Ich praktické skúsenosti a znalosť prostredia sú pre to veľmi dôležitým faktorom pri rozhodovaní.“

4b. V zahraničí

J.G.: „Máme športovcov v komisiách športovcov medzinárodných federáciách, ale to sa týka iba hŕstky športov. V tomto na sebe musíme oveľa viac zapracovať, pretože je veľmi dôležité byť súčasťou rozhodnutí, ktoré ovplyvňujú Váš šport, či ide o pravidla, jeho rozvoj, alebo postavenie športu z hľadiska verejného záujmu, alebo v očiach MOV. Z pohľadu zahraničných komisií športovcov je situácia rôzna. Sú organizácie a štáty, kde je vplyv komisie športovcov veľký a športovci majú výrazný vplyv na rozhodnutia, napr. MOV.“

P.K.: „V mnohých organizáciách je to iba formálne. Vo funkciách sú najelitnejší a najznámejší športovci a tí sú často najviac orientovaní na svoju športovú kariéru. Je však množstvo pozitívnych príkladov, keď sú športovci aktívni. Dávajú množstvo návrhov k zlepšeniu postavenia športovcov.“

J.D.: „Myslím si, že je to individuálne a geograficky podmienené. Čím východnejšie, tým je to postavenie slabšie a naopak, smerom na západ vplyv silnie. Vychádza to z histórie, ktorá bude mať na to asi ešte veľmi dlho vplyv. Konkrétne v biatlone mala KŠ medzinárodnej biatlonovej únie vplyv pri niektorých rozhodnutiach, napr. aj ohľadom času štartov pretekov, vyhradených priestorov pre športovcov na štadiónoch. Záleží aj na tom, aké silné osobnosti pretekárov v KŠ sedia. Kto si dovoľil povedať Ole Einar Bjoerndaleni, či Martinovi Fourcadovi, že čo hovorí je blbosť?“

M.G.: „Vnímam to prostredníctvom Danky Bartekovej, členky MOV a vidím, že veci sa vedia zmeniť. Čo je veľmi pozitívne.“

Z.R.Š.: „Vnímam, že športovci sú čím ďalej tým viac zainteresovaní do rozhodnutia športového hnutia. Často sa žiada vyjadrenie športovcov, zaujatie ich stanoviska a vyjadrenie ich názorov, čo vnímam ako veľký krok vpred, na Slovensku, ako aj vo svete.“

D.B.: „Trend podpory športovcov pri rozhodovacích procesoch v zahraničí je jednoznačný - športovci sú mimoriadne silným a podporovaným účastníkom a

kreátorom športových pravidiel a rozhodnutí. Aj MOV si uvedomuje dôležitosť tejto skupiny a preto nie je prekvapením, že na úrovni administratívy MOV vzniklo len nedávno - v roku 2021 Oddelenie vzťahu so športovcami s vlastným riaditeľom. (Dovtedy bola agenda športovcov pod Športovým oddelením a osoba poverená riadením agendy sa zodpovedala priamo športovému riaditeľovi). Okrem toho, že predseda Komisie športovcov MOV sedí priamo na VV a má hlasovanie právo, členovia prísedia na rokovaníach všetkých komisií. Komisia má svoj vlastný rozpočet, projekt, ktoré vedenie MOV podporuje. Takisto investuje množstvo finančných prostriedkov a energie na vytvorenie efektívnej siete komisií športovcov vo všetkých NOV a MF, čo je takisto znakom veľkej podpory zo strany MOV.“

Otázka č.5:

Ako vnímate užitočnosť, resp. vplyv Komisie športovcov na rozhodovanie? (Číselným vyjadrením na škále 0-10, kde 0 je žiadny vplyv a 10 je rozhodujúci vplyv)

J.G.: „Užitočnosť: desať, vplyv: sedem a pol, rozhodujúci je vždy aktívny prístup komisie športovcov. Čím aktívnejší, tým vplyvnejší.“

P.K.: „Šesť.“

J.D.: „Stále len tri, ale verím, že o rok uvediem vyššie číslo“

M.G.: „Päť.“

Z.R.Š.: „Na škále sme zatiaľ podľa mňa na zlatej strednej ceste 5.“

D.B.: „Šesť, keďže v medzinárodnom prostredí je vplyv športovcov na rozhodovanie veľký, najmä pri súčasnom vedení, keď na čele MOV stojí bývalý športovec. Nemožno opomenúť rôzne ďalšie vplyvy, politické, ekonomické a ďalšie.“

3.1.2. Analýza odpovedí z interview

V **otázke číslo jedna** bolo cieľom zistiť, aký vplyv má členstvo v komisii športovcov na osobnostný rozvoj jej členov. V odpovediach na **prvú otázku** sa respondenti zhodli, že vplyv komisie športovcov bol podstatný.

V **podotázke 1a** vyjadrovali prepojenie skúseností získané počas členstva v komisiách v ďalšom pôsobení v športovom hnutí. Respondenti v rôznej miere hodnotili prínos tohto členstva ako odrazový mostík do kariéry športového funkcionára, resp. do iných funkcií v športovom hnutí. Aj napriek tomu, že to nebolo predmetom otázky, dvaja respondenti upozornili na náročnosť zladenie povinností profesionálneho športovca s členstvom v komisii športovcov.

V **podotázke 1b** respondenti zvyrazňovali vplyv členstva na ich osobnostný rozvoj, na získanie skúseností, ktorý využívajú v profesnej kariére, v súkromnom sektore, resp. v životných situáciách, ktoré priamo nesúvisia so športovým hnutím. Viacerí sa zhodujú najmä na získaní lepších komunikačných schopností, schopnosť argumentácie, získavania kontaktov.

V **otázke číslo dva** bola otázka otočená opačne, teda aký vplyv mala komisia počas ich pôsobenia na rozhodnutia v športovom hnutí, a teda ako oni ovplyvnili šport.

V odpovediach sa respondenti rozchádzajú. Časť respondentov uvádza, že komisia mala výrazný vplyv na rozhodnutia a hlas reprezentantov športovcov bol dôležitý. Jeden respondent uvádza, že komisia vplyv mala, ale nie výrazný, len bola súčasťou rozhodnutí. A jeden respondent sa vyjadril, že komisia mala minimálny vplyv a jej rozhodnutia mali skôr odporúčací charakter. Z uvedených odpovedí vyplýva, že vplyv komisie a jej členov nie je samozrejmé a že postavenie v rozhodujúcom procese je do značnej miere závislé od konkrétnych osôb- či už v samotnej komisii, ale aj vo vedení športovej organizácie. Športovci a ich zástupcovia majú hlas, majú vplyv, ale bez silnej podpory je v menšine.

V **otázke číslo tri** som zisťoval konkrétne rozhodnutia, ktoré boli počas pôsobenia respondentov riešené a kde bola komisia športovcov dôležitá pri rozhodovaní o nich. V rôznej miere (kvantitatívnej aj kvalitatívnej) respondenti uvádzali množstvo príkladov, kde zohrala komisia športovcov významnú úlohu pri riešení, resp. to bola téma komisie, ktorú priniesla do hnutia.

V **otázke číslo štyri** som sa pýtal na pohľad respondentov na aktuálne postavenie športovcov v športovom hnutí. Zaujímavé to bolo z pohľadu respondentov, ktorí boli členmi komisie športovcov v minulosti a aktuálne sú vo vedení športových organizácií,

resp. majú za sebou veľa skúseností z exekutívy. So zástupcami športovcov sa stretávajú z pozície nadriadených a počúvajú ich návrhy a názory. V širšom kontexte sa všetci respondenti zhodli, že aktuálne sa postavenie športovcov na rozhodovacom procese zlepšuje, ale do značnej miery je vplyv individuálny. Záleží od jednotlivých športových organizácii ako vnímajú komisie športovcov resp. ich reprezentantov, ale aj individuálna schopnosť a angažovanosť jednotlivých zástupcov športovcov.

V **podotázke 4b** som zisťoval ich pohľad na situáciu v zahraničí. V odpovediach som však nezaznamenal jasné stanoviská. Podľa odpovedí je postavenie športovcov a ich vplyv v rôznych športových organizáciách, v rôznych krajinách a kontinentoch odlišné. Vyzdvihnuté bolo hlavne postavenie a sila KŠ MOV.

V **piatej otázke** som chcel od respondentov kvantifikovať ich vnímania vplyvu Komisie športovcov na rozhodnutia. V odpovediach bola zaznamenaná pomerne široká škála hodnôt od 3 do 7,5. Priemerná hodnota je 5,4. Čo zodpovedá slovným individuálnym odpovediam. Vplyv komisie športovcov na rozhodnutia v športovom hnutí je významný, ale nie rozhodujúci a má výrazne väčší potenciál, ako je aktuálne uplatňovaný.

3.2. Návrhy pre komisie športovcov na Slovensku

Na základe informácií uvedených v tejto práci: rozhovorov s bývalými alebo aktuálnymi členmi komisií športovcov, dotazníka s národnými športovými zväzmi, a najmä z analýzy komisie športovcov MOV (ako Best practice model), uvádzam návrhy na zlepšené a efektívnejšie fungovanie komisie športovcov na Slovensku (predovšetkým KŠ SOŠV) a zároveň odpoveď na 2. výskumnú otázku tejto práce.

- a. **Užšia kooperácia s komisiami športovcov, resp. zástupcami športovcov NŠZ** (príklad MOV: Global call KŠ MOV). Minimálne dvakrát ročne zrealizovať konferenčný hovor so zástupcami športovcov. Global call komisie športovcov MOV je veľmi dobrá forma, ako odkomunikovať so širšou skupinou zástupcov športovcov kľúčové témy. To pomáha k lepšiemu prijatiu aj ťažších rozhodnutí, zároveň získava KŠ spätnú väzbu od ďalších športovcov. Aj keď sú členovia komisií športovcov volení a zastupujú všetkých športovcov, je dobré zapájať do

procesov aj širšie vrstvy aktívnych športovcov. Ideálna periodicita je štvrt'ročne, ale nutné minimum je raz za pol roka. Inak už témy nie sú aktuálne. V dnešnej dobe rôznych komunikačných platforiem, nie je technický problém zrealizovať konferenčný hovor pre desiatky účastníkov. Je potrebné mať dobre spracované kontakty, vedieť o zástupcoch športovcov jednotlivých národných športových zväzov či organizácií. Ďalší benefit kooperácie je začleňovanie do procesov širšej skupiny športovcov, potencionálnych kandidátov na členov komisie športovcov SOŠV.

- b. **Organizácia športového fóra** minimálne raz za 4 roky (príklad MOV: Athletes forum)- stretnutie zástupcov športovcov všetkých NŠZ, ďalších organizácií. Podobné benefity ako konferenčné hovory, teda lepšia komunikácia so širšou vrstvou športovcov, začleňovanie viac aktívnych športovcov do procesu rozhodovania- viac potencionálnych kandidátov do volieb KŠ SOŠV, ale navyše aj možnosť edukácie- prednášky, stretnutie s vedením športových organizácií (Olympijský výbor, Antidopingová agentúra, ministerstvo školstva)- objasňovanie procesov v športe.
- c. **Komunikačná platforma** (príklad MOV: Athletes365). Kvalitná komunikácia nielen so zástupcami športovcov, ale aj športovcami, ktorí sa zatiaľ aktívne nepodieľajú na procesoch v hnutí. Mať kvalitné webové sídlo, sociálne siete. Vzbudiť pocit spolupatričnosti ku skupine- som športovec, olympionik.
- d. **Dotazníky ku kľúčovým témam.** Umožniť vyjadriť sa k zásadným otázkam, ktoré komisia športovcov rieši formou dotazníka. V dnešnej dobe veľmi jednoduchá a technicky dostupná možnosť, ako zistiť názor veľkej časti športovcov. Postoj komisie na základe takýchto výstupov má väčšiu váhu a z druhej strany aj športovci majú pocit, že sa zúčastňujú na rozhodovacom procese.
- e. **Vlastné projekty komisie športovcov** (príklad MOV: projekt Career+). Komisia športovcov by mala byť aktívna a proaktívne prinášať vlastné projekty. Reagovať na aktuálnu situáciu a silné témy/problémy. Napríklad duálna kariéra

športovcov. Veľa športovcov má obavy zo života po športovej kariére, predovšetkým z dôvodu nedostatku praktických skúseností na pracovnom trhu. Preto im treba pomáhať, či už v spolupráci s partnerskými univerzitami pripraviť možnosti štúdia pre vrcholových športovcov- individuálne študijné plány, či formou kurzov, e-learningu (napr. Athlete365 Business Accelerator MOV), prípadne na sklonku kariéry ponúknuť pracovné miesta na čiastočné úväzky, kde by získavali skúsenosti a po skončení kariéry by mali ľahší prechod do bežného zamestnania, alebo boli schopní založiť si vlastný biznis. Pri projektoch tohto typu by bolo dobré využiť marketingových partnerov SOŠV, keďže sú to väčšinou veľké a silné firmy, schopné takéto aktivity podporiť. Sú však aj ďalšie aktuálne témy, ktorým sa treba venovať a so športovcami komunikovať. Či už je to mentálne zdravie, anti-doping alebo zelené témy, udržateľnosť a pod.

- f. So všetkými vyššie uvedeným bodmi súvisí **aktívne hľadanie športovcov**. Následná **výchova a vzdelávanie týchto športovcov**, ktorí sa chcú podieľať na procese riadenia športového hnutia, by mala prispievať nielen k vyššej kvalite samotnej komisie športovcov SOŠV do budúcnosti, ale aj schopnosti týchto zástupcov športovcov reprezentovať aj v zahraničí v medzinárodných komisiách športovcov (MOV, EOV, MF).

To platí aj pre komisie športovcov národných športových zväzov, či iných športových organizácií na Slovensku. Dôležitá je komunikácia s čo najširšou vrstvou športovcov vo svojom pôsobení, zapájanie športovcov do aktuálnych tém a vzbudzovanie záujmu o dianie v hnutí. Pri aktívnej komisii športovcov SOŠV je predpoklad, že aj komisie športovcov NŠZ budú aktívne a hlas športovcov bude mať väčšiu váhu.

Samozrejmosťou by mala byť transparentná voľba členov komisie športovcov samotnými športovcami, účasť zástupcu športovcov na zasadnutiach výkonných orgánov zväzu alebo organizácii, účasť zástupcov športovcov na zasadnutiach najvyššieho orgánu zväzu (valné zhromaždenie), v dozorných radách, pracovných skupinách. Je vhodné mať viacčlenné zloženie komisie, aby sa úlohy mohli deliť medzi jednotlivých členov a bolo možné spojiť členstvo a prácu v komisii športovcov s aktívnou športovou kariérou. Aj samotné členstvo v komisii športovcov môžeme považovať za určitú formu duálnej kariéry.

Záver

V stredobode pozornosti športu, športového hnutia, olympijského hnutia je športovec. Preto je dôležité, aby mali športovci vplyv na dianie v týchto oblastiach. V tejto práci som priniesol pohľad na vývoj, aktuálny stav a možné zlepšenia zastupovania športovcov v športových organizáciách do budúcnosti. Čím som zodpovedal obe výskumné otázky tejto práce.

V prvej a druhej kapitole som odpovedal na výskumnú otázku č.1. Z historického pohľadu plnil najdôležitejšiu úlohu Medzinárodný olympijský výbor a procesy vzniku komisie športovcov MOV. Komisie by však nevznikli bez angažovanosti samotných športovcov. Vďaka aktivite tímu okolo Petra Tallberga, Thomasa Bacha, či Sebastiana Coea vznikla komisia športovcov MOV v roku 1981. V priebehu štyroch desaťročí sa komisia MOV vyvíjala, najdôležitejšie míľniky bola voľba členov komisie samotnými športovcami počas olympijských hier od roku 1996 a reforma MOV v roku 1999, vďaka ktorej sa členovia komisie MOV stávajú aj členmi MOV a predseda komisie športovcov sa stáva členom výkonného výboru MOV.

Tento vývoj aktivizoval celé športové hnutie a všetky športové organizácie rovnako zakladali komisie športovcov a zástupcov športovcov „púšťali k stolu“. Tento proces sa odohral aj na Slovensku, kde vznikla komisia športovcov Slovenského olympijského výboru v roku 2002. Novým zákonom o športe v roku 2015 boli aj národné športové zväzy motivované tvoriť komisie športovcov. Je to však relatívne mladý proces a procesy v týchto komisiách ešte nefungujú na patričnej úrovni. Svet však dáva príklad, ako komisiu športovcov viesť, aké nástroje používať, aby bol hlas športovcov silnejší.

Na základe analýzy historického vývoja a aktuálneho stavu zastúpenia reprezentantov športovcov v komisiách športovcov a športových organizáciách, som v podkapitole 3.2 tejto práce odpovedal na výskumnú otázku č.2 a dospel k návrhom a odporúčaniam pre komisie športovcov na národnej úrovni.

Kľúčovým sa javí mať vhodných kandidátov na členstvo v komisiách. K tomu je ale dôležité vzdelávanie a aktívna komunikácia so športovcami. Vťahovať ich do deja riadenia športového hnutia, informovať ich a pýtať si spätnú väzbu. Na to sú vhodné konkrétne nástroje ako športové fóra, konferenčné hovory, dotazníky, komunikačná

platforma a projekty zamerané na vzdelávanie, duálnu kariéru, anti-doping, mentálne zdravie.

Nakoľko je Slovensko relatívne malá krajina, je veľmi dôležitá aj kooperácia a komunikácia medzi jednotlivými komisiami športovcov. Vzťahy medzi komisiami sú však dôležité aj vo svete. Je dôležité, aby jednotlivé úrovne spolupracovali horizontálne aj vertikálne. Aby informácie prúdili z medzinárodných organizácií ku kontinentálnym a k národným a zároveň aby sa prepájali medzinárodné organizácie na svojej úrovni a národné na svojej.

Aj z tejto práce vyplýva, že hlas športovca má svoju váhu, ale bez aktívnych športovcov, bez ich edukácie, bez spolupráce a efektívnych nástrojov nemusí byť ich hlas vypočutý a naopak, môžu byť športovci využívaní na dosahovanie cieľov funkcionárov, prípadne politikov.

Zdroje

A growing voice: the history of the IOC Athletes' Commission. Olympics.com [online]. 2019. [vid. 2022-01-24]. Dostupné z: <https://olympics.com/ioc/news/a-growing-voice-the-history-of-the-ioc-athletes-commission>

Athlete365. Olympics.com [online]. [vid. 2022-01-24]. Dostupné z: <https://olympics.com/athlete365/>

Athletes Commission. Olympics.com [online]. [vid. 2022-01-24]. Dostupné z: <https://olympics.com/athlete365/who-we-are/ioc-athletes-commission/>

DICHTER, Heather. KIDD, Bruce. Olympic Reform Ten Years Later, Routledge, 2012. ISBN 978-0415508315

GREXA, Ján. SOUČEK, Ľubomír. Slovensko v znamení piatich kruhov, Slovenský olympijský výbor, 2007. ISBN: 978-80-969522-3-6

IOC Athletes Commission. Olympics.com [online]. [vid. 2022-01-24]. Dostupné z: <https://olympics.com/ioc/athletes-commission>

Komisia športovcov. Olympic.sk [online]. [vid. 2022-01-24]. Dostupné z: <https://www.olympic.sk/komisia/komisia-sportovcov>

Olympijská charta. Olympic.sk [online]. [vid. 2022-01-24]. Dostupné z: https://www.olympic.sk/sites/default/files/field_media_file/2020-10/OLYMPIJSKÁ%20CHARTA%20SK%2017jul2020.pdf

Slovenská asociácia hráčov ľadového hokeja. Sihpa.sk [online]. [vid. 2023-02-11]. Dostupné z: <https://www.sihpa.sk/>

SOUČEK, Ľubomír. Hry XXX. Olympiády Londýn 2012, Dixit, 2012. ISBN: 978-80-971039-0-3

SOUČEK, Ľubomír. Hry XXXII. Olympiády Tokio 2020, BRILAND, 2021. ISBN: 978-80-971948-3-3

Stanovy občianskeho združenia „Únia futbalových profesionálov“. Ufp.sk [online]. [vid. 2023-02-11]. Dostupné z: https://ufp.sk/wp-content/uploads/2020/03/Stanovy_UFP_u%CC%81plne%CC%81-znenie_2019.pdf

Stanovy slovenskej asociácie olympionikov. Olympic.sk [online]. [vid. 2023-02-11]. Dostupné z: https://www.olympic.sk/sites/default/files/field_media_file/2019-03/Stanovy%20Slovenskej%20asociacie%20olympionikov.pdf

Štatút komisie športovcov SOŠV. Olympic.sk [online]. [vid. 2023-02-11]. Dostupné z: https://www.olympic.sk/sites/default/files/field_media_file/2019-03/S%CC%8Ctatu%CC%81t%20komisie%20s%CC%8Cportovcov.pdf

The eoc athletes' commission terms of reference. Eurolympics.org [vid. 2023-02-11]. Dostupné z: https://www.eurolympic.org/wp-content/uploads/2021/11/2021_11_26_EOC-AC-Terms-of-ReferenceApproved.pdf

The IOC Athletes' Commission election procedure. Olympics.com [online]. [vid. 2023-02-11]. Dostupné z: https://olympics.com/athlete365/app/uploads/2021/07/IOC_AC_EP_20210621.pdf

The IOC Athletes' Commission regulations. Olympics.com [online]. [vid. 2023-02-11]. Dostupné z: <https://olympics.com/athlete365/app/uploads/2021/12/IOC-Athletes-Commission-Regulations-EN-December-2021.pdf>

WASSONG, Stephan. The International Olympic Committee Athletes' Commission: Its Foundation, Development & Transition, 1981-2000, Institute of Sport History/Olympic Studies Centre, German Sport University Cologne, 2021. ISBN 978949068010.

World Olympians Association Constitution. Olympians.org [online]. [vid. 2023-02-11]. Dostupné z: https://olympians.org/library/woa_constitution_2020_en.pdf

World Olympians Association Strategic plan 2021-24. Olympians.org [online]. [vid. 2023-02-11]. Dostupné z: https://olympians.org/library/woa_strategic_plan_2021_2024.pdf

Zákon č.440/2015 Z.z. Zákon o športe a o zmene a doplnení niektorých zákonov. Zákony pre ľudí [online]. [vid. 2023-01-24]. Dostupné z: <https://www.zakonypreludi.sk/zz/2015-440>

ZEMAN, Michal. Nezaslúžené a prí vysoké platy? Väčšina futbalistov zarába menej, ako je slovenský priemer. Sportweb.pravda.sk [online]. 2023. [vid. 2023-03-20]. Dostupné z: <https://sportweb.pravda.sk/futbal/ostatne/clanok/660726-vacsina-futbalistov-zaraba-menej-ako-je-slovensky-priemer/>